

Harvia Cilindro 16

Ar malku kurināms pirts sildītājs
Montāžas un lietošanas instrukcija

HARVIA

Sauna & Spa

Let's sauna.

Produkta numurs:
WKPC16S

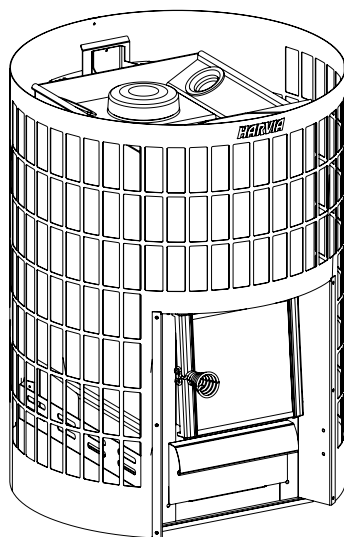

LV

LT

RU



Apsveicam ar lielisko pirts sildītāja izvēli!

Harvia pirts sildītājs darbosies vislabāk un kalpos ilgi, ja to izmantosiet un uzturēsiet, kā aprakstīts šajā rokasgrāmatā.

Pirms pirts sildītāja uzstādīšanas vai lietošanas izlasiet instrukciju. Saglabājiet rokasgrāmatu turpmākai uzziņai. Uzstādīšanas un lietošanas instrukcijas varat atrast arī mūsu tīmekļa vietnē www.harvia.com.

SATURS

| | |
|--|-----------|
| 1. BRĪDINĀJUMI UN PIEZĪMES | 3 |
| 2. PIRTS SILDĪTĀJA PIEGĀDES SATURS UN DETĀLAS | 9 |
| 3. EKSPLUATĀCIJAS ĪPAŠĪBU DEKLARĀCIJA | 10 |
| 4. TEHNISKĀ INFORMĀCIJA | 11 |
| 5. VISPĀRĪGA INFORMĀCIJA | 12 |
| 5.1. Atbilstoša pirts sildītāja modeļa izvēle..... | 12 |
| 5.2. Degšanai nepieciešamā gaisa deflektori | 12 |
| 5.3. Piederumi | 13 |
| 6. PIRMS UZSTĀDĪŠANAS | 14 |
| 6.1. Ventilācija karsētavā..... | 14 |
| 6.2. Droši attālumi | 15 |
| 6.3. Grīdas aizsardzība | 16 |
| 6.4. Aizsargaprīkojums | 17 |
| 7. MONTĀŽAS INSTRUKCIJA | 18 |
| 7.1. Pirmā pirts sildītāja karsēšana..... | 18 |
| 7.2. Pirts sildītāja pievienošana dūmrovim | 18 |
| 7.3. Pirts sildītāja savienošana ar Harvia tērauda skursteni | 20 |
| 7.4. Lūkas eņģu maiņa uz otru pusi | 20 |
| 7.5. Pirts sildītāja akmeņi | 21 |
| 7.6. Pirts sildītāja akmeņu kraušanas norādījumi..... | 21 |
| 8. PAMĀCĪBA LIETOTĀJIEM | 23 |
| 8.1. Pirts sildītāja sakarsēšana..... | 24 |
| 8.2. Malka..... | 25 |
| 8.3. Pirts ūdens..... | 26 |
| 9. REGULĀRA APKOPE UN UZTURĒŠANA | 27 |
| 9.1. Pirts sildītājs..... | 27 |
| 9.2. Pirts sildītāja slaucīšana..... | 27 |
| 9.3. Problēmu novēršana | 29 |
| 10. REZERVES DAĻAS | 30 |
| 11. GARANTIJAS NOTEIKUMI | 30 |

1. BRĪDINĀJUMI UN PIEZĪMES



Pirms ierīces lietošanas, lūdzu, rūpīgi izlasiet brīdinājumus un norādījumus.



BRĪDINĀJUMS! Šī brīdinājuma neievērošana var izraisīt smagas fiziskas traumas vai nāvi.



PIESARDZĪBU! Šī brīdinājuma neievērošana var izraisīt mazākas vai pat smagas fiziskas traumas.

Uzstādīšana

- Uzstādot un lietojot pirts krāsni, lūdzu, izpildiet norādījumus par produkta uzstādīšanu un lietošanu. Uzstādot kamīnu, jāievēro visi vietējie normatīvie akti, tostarp tie, kas attiecas uz valsts un Eiropas Savienības standartiem. Vadlīnijas ugunsdrošības noteikumu jomā var saņemt vietējā ugunsdzēsības iestādē, kas apstiprina uzstādīšanu.
- Pirts krāsns ir paredzēta karsētavas uzsildīšanai līdz vajadzīgajai temperatūrai. Lietošana jebkādā citā nolūkā ir aizliegta. Norādījumus par uzstādīšanu un ekspluatāciju, lūdzu, saglabājiet turpmākai uzziņai. Pēc uzstādīšanas norādījumi par lietošanu jānodod pirts īpašniekam vai personai, kura atbild par pirts lietošanu.
- Pirms faktiskās lietošanas ar malku kurināmais pirts sildītājs jāuzsilda īpašā veidā, kā paskaidrots turpinājumā. Pirmās sildīšanas procedūras nolūks ir nodedzināt ar malku kurināmā pirts sildītāja aizsargkrāsu. Tā kā šajā procesā rodas daudz dūmu, tas jādara ārā. Kad pirts sildītājs ir atdzisis, noņemiet krāsas atlikumus mehāniski, piemēram, ar stieplu suku un putekļu sūcēju.
- Pirms pirts sildītāja uzstādīšanas pārliedzieties, vai ir ievērotas visas droša attāluma prasības. Pirts sildītāja drošā attāluma robežās nedrīkst atrasties elektroiekārtas, vadi vai degoši materiāli.
- Jāievēro norādījumos par pirts sildītāja lietošanu dotās vērtības. Novirzes no tām izraisīs ugunsbīstamību.
- Ierīce jāuzstāda tā, lai pēc uzstādīšanas brīdinājuma teksti būtu viegli salasāmi.
- Ar malku kurināms pirts sildītājs jāuzstāda uz nedegoša pamata vai grīdas ar atbilstošu nestspēju. Ja esošā konstrukcija neatbilst šim priekšnoteikumam, izmantojiet, piemēram, dažus dēļus, kas slodzi izkliedē.

- Pirms uzstādīšanas nodrošiniet netraucētu piekļuvi pirts sildītāja tīrīšanas un skursteņa slaucīšanas nolūkā.
- Ierīkojiet karsētavā atbilstošu ventilāciju, nodrošinot, ka ieplūdes vai izplūdes gaisa atveres nevar netīši aizsprostot.
- Ja ap pirts sildītāju ir uzstādīta aizsargmarga, jāievēro norādījumos par sildītāja ekspluatāciju minētie drošie attālumi.
- Uzstādot pirts sildītājam piemērotus piederumus, izpildiet norādījumus par to uzstādīšanu un lietošanu.
- Ja pirts sildītājs tiek vilkts pa grīdu, regulējamās kājiņas grīdu var saskrāpēt.
- Uzstādīšanas un apkopes laikā, kā arī pievienojot saunas akmeņus, vienmēr valkājiet aizsargcimdus.

Dūmvads

- Ar malku kurināmo pirts sildītāju nedrīkst uzstādīt, izmantojot kopīgu dūmvadu.
- Nebīdīet dūmvada savienojuma cauruli dūmvadā pārāk dziļi, jo tā var aizsprostot dūmvadu.
- Noblīvējiet dūmvada savienojuma cauruli pie atvēruma ugunsdrošajā sienā ar ugunsdrošu minerālvati vai līdzīgu materiālu.

Pirts sildītāja akmeņi

- Pirms akmeņu ievietošanas sildītājā no tiem jānoskalo visi putekļi.
- Aizliegts izmantot keramikas akmeņus un mīksto ziepjakmeni.
- Nemetiet akmeņus akmeņu laukumā.
- Nekraujiet akmeņus pārāk cieši, lai starp tiem varētu cirkulēt gaiss.
- Nekraujiet akmeņus uz sildītāja.
- Pirts sildītāja akmeņu laukumā vai tā tuvumā nenovietojiet nekādus priekšmetus vai ierīces, kas varētu mainīt caur sildītāju plūstošā gaisa daudzumu vai virzienu.
- Nepareiza akmeņu novietojuma dēļ tiešais karstuma starojums no ikviena nenosēgta pirts sildītāja korpusa var izraisīt bīstamu materiālu sakarsēšanu pat ārpus droša attāluma.
- Vismaz reizi gadā mainiet akmeņu krāvējumus un nomainiet bojātos akmeņus.

Apkope

- Kamīns, dūmvads un savienojuma caurules regulāri jātīra kvalificētam speciālistam.
- Dūmvads un savienojuma caurules regulāri jāizslauka, jo īpaši tad, ja pirts sildītājs ilgi nav lietots.
- Nepilnīgas sadegšanas un nepietiekami regulāras dūmvada tīrīšanas rezultātā dūmvadā var uzkrāties sodrēji, un tie var aizdegties.

Skatiet norādījumus par to, kā rīkoties, ja izceļas sodrēju ugunsgrēks.

- Bez ražotāja atļaujas ar malku kurināmā pirts sildītāja pārveidošana ir aizliegta.
- Jūras klimats un citi mitri klimatiskie apstākļi var izraisīt pirts sildītāja metāla virsmu koroziju.

Kā rīkoties, ja izceļas sodrēju ugunsgrēks

1. Aizveriet pelnu kasti, degkameru un dūmu aizbīdņi (ja tāds ir uzstādīts).
2. Sazinieties ar vietējo ugunsdzēsības iestādi.
3. Nemēģiniet sodrēju ugunsgrēku dzēst ar ūdeni.
4. Pēc sodrēju ugunsgrēka gan kamīns, gan dūmvads jāpārbauda skursteņslaucītājam, iekams pirti atkal var izmantot.

Norādījumi

- Pirts sildītāja īpašniekam vai personai, kura atbild par pirts sildītāja lietošanu, ir jānodrošina, lai visi lietotāji zinātu, kā sildītāju lietot pareizi, un izprastu ar to saistītos iespējamus riskus.
- Pievērsiet īpašu uzmanību, lietojot pirts sildītāju. Pirts sildītāja akmeņi un ārējās virsmas var ārkārtīgi sakarst.
- Turiet bērņus atstatu no pirts sildītāja.
- Pirms pirts sildītāja uzkaršanās pārliedcinieties, vai pirtī vai pirts sildītāja droša attāluma robežās nav priekšmetu, kam tur nav jāatrodas.
- Lūdzu, ņemiet vērā, ka izplūdes ventilatori, kas darbojas vienā telpā ar pirts sildītāju, var radīt problēmas.
- Pirmajās dažās reizēs, kad sildāt pirti, nodrošiniet atbilstošu ventilāciju.
- Kad pirts sildītājs ir uzkaršis, arī rokturi ir sakarsuši. Lai atvērtu un aizvērtu sildītāja durvis un pelnu kasti, izmantojiet piegādāto instrumentu.
- Ilgstoša augstas temperatūras iedarbība var izraisīt ugunsbīstamību.
- Pirms karsēšanas vienmēr jāiztukšo ar malku kurināmā pirts sildītāja pelnu kaste.
- Neglabājiet pelnu tvertni viegli uzliesmojošu materiālu tuvumā, jo izņemtie pelni var saturēt kvēlojošas ogles.
- Ar malku kurināmo pirts sildītāju nedrīkst lietot, turot atvērtas sildītāja durvis.
- Gādājiet par pietiekamu ventilāciju un degšanai nepieciešamo gaisu, nodrošinot, lai tam paredzētās atveres nevarētu netīši aizsprostot.

- Dabiskās velkmes svārstības, kādas izraisa gadalaiki un laikapstākļi, var kompensēt, pielāgojot pelnu kastes novietojumu.
- Pārmērīga velkme nokaitēs visu pirts sildītāja korpusu līdz sarkankvēlei, kas ievērojami saīsinās tā kalpošanas laiku.
- Pēršanās laikā un tad, kad karsētava jau ir uzsildīta, pelnu kasti var aizvērt pavisam vai turēt tikai nedaudz atvērtu, lai mazinātu degšanu un malkas patēriņu.
- Ņemot vērā ugunsgrēka risku, neizmantojiet pirti kā veļas žāvēšanas telpu.
- No pirts sildītāja krītošas karstas akmens šķembas var sabojāt grīdas segumu un izraisīt ugunsbīstamību.
- Pēc lietošanas ugunij noteikti jābūt pienācīgi nodzēstai.

Kā rīkoties, ja pirts sildītājs pārkarst vai rodas citas problēmas BRĪDINĀJUMS! Ja nepareizas darbības rezultātā rodas ugunsgrēks, izsauciet ugunsdzēsējus.

1. Aizveriet pelnu kasti un degkameras durvis.
2. Visas konstrukcijas, kam draud aizdegšanās risks, atdzesējiet ar ūdeni.
3. Pirts sildītāja ārpusi dzesējiet ar ūdeni.
4. Uzraugiet pirts sildītāju, līdz tas ir pilnībā atdzisis.
5. Pēc sodrēju ugunsgrēka gan kamīns, gan dūmvads jāpārbauda, iekams pirti atkal var karsēt.

Kurināmais

- Pirts sildītājā nedrīkst dedzināt kurināmo ar lielu siltumspēju (piemēram, skaidu plātnes, plastmasu, ogles, briketes, granulas), krāsotu vai apstrādātu koksni, atkritummateriālus (piemēram, PVC, tekstilmateriālus, ādu, gumiju, vienreizlietojamās autiņbiksītes), dārza atkritumus (piemēram, zāli, lapas) vai šķidro kurināmo.
- Ievietojiet malku degkamerā, atstājot pietiekami daudz telpas, lai degšanai nepieciešamais gaiss varētu plūst starp malku. Lielākās malkas šķīlas jāliek apakšā, mazākās – virsū.
- Iekuru lieciet virs malkas. Pēc iekuršanas aizveriet durvis. Ja nepieciešams, regulējiet velkmi, atverot pelnu kasti.
- Ievērojiet norādījumos minēto atbilstošo malkas daudzumu un izmēru. Ja nepieciešams, ļaujiet ar malku kurināmajam sildītājam, dūmvadam un karsētavai atdzist.

Pirts ūdens

- Lietojot pirti, ūdeni leļiet tikai uz akmeņiem. Ūdens liešana uz karstām tērauda virsmām var izraisīt to deformēšanos, jo, ūdenim saskaroties ar šīm virsmām, notiek spējas temperatūras izmaiņas.

- Nelejiet vai neteciniet uz pirts sildītāja uzreiz pārāk daudz ūdens, jo tas var izraisīt applaucējošas šļakatas.
- Nelejiet ūdeni uz pirts sildītāja, ja kāds atrodas tā tuvumā.
- Neizmantojiet kausu, kura tilpums ir lielāks par 0,2 litriem.
- Neizmantojiet cita veida ūdeni, kā tikai to, kas minēts norādījumos par pirts sildītāja lietošanu.
- Ja ūdenim pievienojat pirts smaržvielas, izmantojiet tikai tādas smaržvielas, kas paredzētas pirts ūdenim, un ievērojiet norādījumus par to lietošanu.

Pirts izmantošana

- Neatstājiet bērnus, cilvēkus ar kustību traucējumiem, slimus vai citādi nevarīgus cilvēkus pirtī vienus.
- Ilgstoša uzturēšanās karstā pirtī paaugstina ķermeņa temperatūru, kas var būt bīstami.
- Konsultējieties ar ārstu, ja jums ir kādi ar pirts lietošanu saistīti veselības ierobežojumi.
- Pirms pirts apmeklējuma ar maziem bērniem konsultējieties ar bērnu veselības klīniku.
- Ievērojiet piesardzību, pirtī pārvietojoties, jo pirts soli vai grīdas virsmas var būt slidenas.
- Neejiet karstā pirtī alkohola, medikamentu, narkotiku vai citu apreibinošu vielu ietekmē.
- Neguliet sakarsētā pirtī.



Pirts sildītāja pārvietošana vienmēr jāveic divatā.



Pirts sildītājs vienmēr jāpārvadā tikai vertikālā stāvoklī.



Pirts sildītāju var celt un pārvietot, to balstot no ārējā apvalka.



Uzstādīšanas un apkopes laikā, kā arī pievienojot saunas akmeņus, vienmēr valkājiet aizsargcimdus.



Pirms lietošanas noņemiet no pirts sildītāja aizsargplēvi.

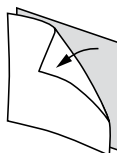

Pirts sildītāja uzstādīšanas kontrolsaraksts.

- Pārbaudiet, vai sildītājs nav bojāts. Nelietojiet bojātu pirts sildītāju.
- Pārlicinieties, ka pirts sildītāja modelis ir piemērots pirtij, kurā to paredzēts uzstādīt. (5.1. Atbilstošā pirts sildītāja modeļa izvēle)
- Iesildiet pirts sildītāju. (7.1. Pirmā pirts sildītāja karsēšana)
- Pārbaudiet, vai pirts sildītāja daļas (lūka, pelnu kaste, režģis un gaisa deflektori) ir savās vietās un pareizi uzstādītas.
- Pārbaudiet, vai dūmkanāla un slaucīšanas lūkas vāki ir vietā.
- Nodrošiniet visu droša attāluma prasību ievērošanu. (6.2. Droši attālumi)
- Pārbaudiet, vai grīda ir atbilstoši aizsargāta. (6.3. Grīdas aizsardzība)
- Nodrošiniet, lai dūmvads būtu hermētisks. (7.2. Pirts sildītāja pievienošana dūmvadim)
- Pārlicinieties, ka pirts sildītāja akmeņi ir sakrauti atbilstoši instrukcijai. (7.6. Pirts sildītāja akmeņu kraušanas norādījumi)
- Pārlicinieties, ka malka tiek uzglabāta sausā un drošā vietā
- Ja ir jāuzstāda piederumi, ievērojiet konkrētā produkta montāžas un lietošanas instrukciju.
- Lūdzu, saglabājiet šo rokasgrāmatu turpmākai uzziņai.

2. PIRTS SILDĪTĀJA PIEGĀDES SATURS UN DETĀĻAS

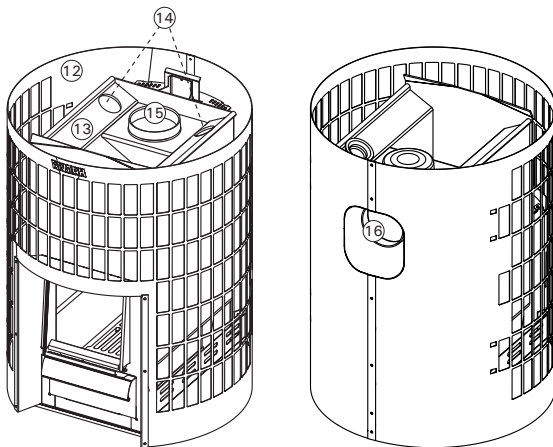
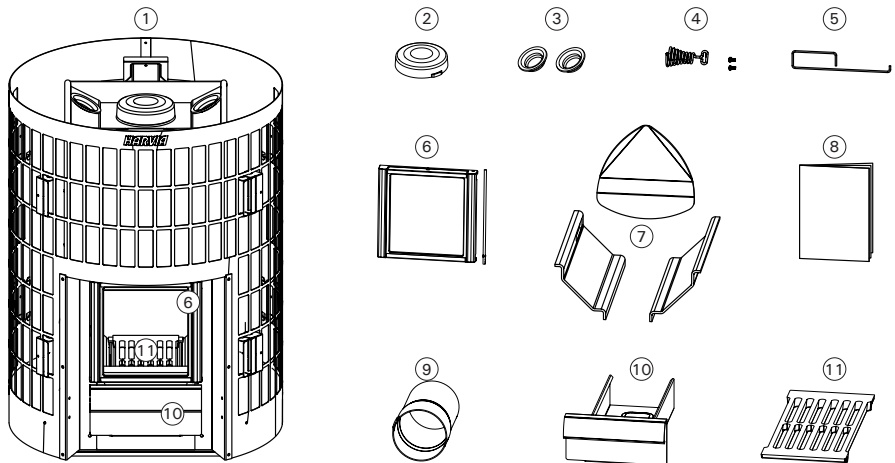

LV

| | |
|---|---------------------------------------|
| 1. Pirts sildītājs | 9. Dūmvada savienojuma caurule |
| 2. Aizturēšanas spraudnis | 10. Pelnu kaste |
| 3. Sodrēju atvērums aizbāznis (divi) | 11. Režģis |
| 4. Rokturis | 12. Ārējais apvalks |
| 5. Palīgrokturis | 13. Rāmis |
| 6. Stikla lūka | 14. Sodrēju atvērumi |
| 7. Degšanai nepieciešamā gaisa deflektori | 15. Augšējais savienojuma caurums |
| 8. Montāžas un lietošanas instrukcija | 16. Aizmugurējais savienojuma caurums |

3. EKSPLOATĀCIJAS ĪPAŠĪBU DEKLARĀCIJA

| | | |
|---|--|---|
| Pielietojums | Paredzētā lietošana: tvaika pirtīm ar vairākām kurtuvēm, kurās paredzēts izmantot masīvkoksnes kurināmo. |  Harvia PL 12 40951 Muurame Finland 16 EN 15821:2010 |
| Produkts atbilst šādiem standartiem | Produkti tiek pārbaudīti saskaņā ar metodēm, kas aprakstītas standartā EN 15821:2010 | |
| Unikāls izstrādājuma tipa identifikācijas numurs: | VTT, PL 1000, 02044 VTT, Finland (0809) | |
| | | DoP09LG150 |
| Ekspluatācijas īpašību deklarācija – Galvenie parametri | | Cilindro 16 Steel WKPC16S |
| Degmateriāls | | Koks |
| Ugunsdrošība (pie iekurināšanas, risks blakusesošiem priekšmetiem) | | p |
| - droši attālumi līdz viegli uzliesmojošiem materiāliem | | > (6.2. Droši attālumi) |
| Viegli uzliesmojošu produktu izdalīšanās | | p |
| Virsmas temperatūra | | p |
| Bīstamu vielu izdalīšanās | | NPD |
| Attīrīšanās spēja | | p |
| Dūmgāzes temperatūra* | | 420 °C |
| Mehāniskā pretestība | | p |
| Pirts telpas sildīšanas jauda | | 16 kW |
| - tvana gāzes izdalīšanās pie 13 % O ₂ | | p (5510 mg/m ³) |
| - tvana gāzes izdalīšanās (%) pie 13 % O ₂ | | p (0,44 %) |
| - kopējā jauda | | p (67 %) |
| - dūmvada vilkme* | | 12 Pa |
| - uzliesmošanas spēja | | 2,7 kg |
| - degvielas uzpildes apjoms | | 3,2 kg |
| - sprauga pelnu kastei (pēc aizdegšanās fāzes) | | 45 mm |
| Izturīgums | | p |
| Dūmgāzes masas plūsma* | | 14,5 g/s |
| * Krāsns durvis aizvērtas p l'r NPD Efektivitāte nav noteikta | | |
| Muurame, Finland 8.4.2015 |  | Teemu Harvia Technical Director teemu.harvia@harvia.fi +358 207 464 038 |

1. tabula.

4. TEHNISKĀ INFORMĀCIJA

| | | Cilindro 16, tērauds WKPC16S |
|--|---|-------------------------------------|
| Informācija par produktu | Krāsa | Tērauds |
| | Siltuma atdeve karsētavai | 16 kW |
| Karsētava | Pirts tilpums, min. (m ³) | 6. |
| | Pirts tilpums, maks. (m ³) | 13 |
| Dūmvada savienojums | Dūmrovim nepieciešamā temperatūras klase | T600 |
| | Savienojuma cauruma diametrs (mm) | 115 |
| | Minimālais pieļaujamais dūmvada iekšējais diametrs (mm) | 110 |
| | Maks. caurules garums (m) | 5. |
| | Maks augšējā savienojuma svars (kg) | 50 |
| | Dūmvada pieslēguma augstums (atveres vidū), aizmugurējā atvere (mm) | 550 |
| | Dūmvada pieslēguma augstums, augšējais atvērums (mm) | 630 |
| Droši attālumi (viegli uzliesmojošu materiālu gadījumā) | Drošs attālums līdz griestiem, min. (mm) | 1000 |
| | Drošs attālums uz sāniem, min. (mm) | 150 |
| | Drošs attālums uz priekšpusi, min. (mm) | 500 |
| | Drošs attālums uz aizmuguri, min. (mm) | 200 |
| Izmēri | Platums (mm) | 557 |
| | Dziļums (mm) | 557 |
| | Augstums (mm) | 750 |
| | Svars (kg) | 54 |
| | Ugunsdrošības vāka biezums (mm) | 5. |
| Akmeņi | Akmeņu daudzums (maks., kg) | 120 |
| | Akmens izmērs (cm) | Ø 10–15 |
| Malka | Maksimālais malkas šķīlu garums (cm) | 35 |
| | Malkas diametrs (cm) | 8–15 |
| Piederumi | Kamīna aizsargpamats | WL120 |
| | Kamīna ekrāns | WL200PC |
| | Dūmcaurules aizsargs | WL300PC |
| | Ūdens sildītājs | WP250PC |
| | Harvia tērauda caurule | WHP1500 |
| | Siltuma starojuma vairogs | WZ020130 |
| | Savienojuma caurule | WZ020ST |
| | Stūra dūmcaurule | Vairāki modeļi |
| | Mūra savienotājs | WZ011115 |
| | Dūmcaurules iedziļinājuma apcilnis | WZ020115 |

2. tabula.

5. VISPĀRĪGA INFORMĀCIJA

5.1. Atbilstoša pirts sildītāja modeļa izvēle

Pirts sildītāja modeli izvēlieties rūpīgi. Nepietiekami jaudīgi pirts sildītāji būs jākarsē ilgāk un augstākā temperatūrā, kas galu galā saīsinās to kalpošanas laiku.

Lūdzu, ņemiet vērā, ka neizolētām sienu un griestu virsmām (piemēram, ķieģeļu, stikla, flīžu vai betona virsmām) būs nepieciešama lielāka pirts sildītāja jauda. Aprēķinā jāpieskaita papildu 1,2 m³ tilpuma par katru šāda veida sienu un griestu laukuma kvadrātmetru. Ja pirts sienas veido masīvi baļķi, tās tilpums jāreizina ar 1,5. Piemēri:

- 10 m³ tilpuma karsētava ar vienu 2 m platu un 2 m augstu ķieģeļu sienu ir līdzvērtīga apmēram 15 m³ tilpuma karsētavai.
- 10 m³ tilpuma karsētava ar stikla durvīm ir līdzvērtīga apmēram 12 m³ tilpuma karsētavai.
- 10 m³ tilpuma karsētava ar masīvu baļķu sienām ir līdzvērtīga apmēram 15 m³ tilpuma karsētavai.

Ja nepieciešama palīdzība pirts sildītāja izvēlē, lūdzu, sazinieties ar izplatītāju vai rūpnīcas pārstāvi vai apmeklējiet mūsu tīmekļa vietni (www.harvia.com).

5.2. Degšanai nepieciešamā gaisa deflektori

Pirts sildītājam ir sadegšanu veicinoša režģu sistēma: degšanai nepieciešamā gaisa deflektori, kas atrodas kurtuvē un kas novirza daļu gaisa uz degkamas augšdaļu tieši virs uguns(2. attēls. Degšanai nepieciešamā gaisa deflektori). Tas arī liek sadegšanas gāzēm degt un rada vēl lielāku siltumu. Arī kurināmais (8.2. Malka) un aizdedzināšanas metode (8.1. Pirts sildītāja sakarsēšana) būtiski ietekmē sadegšanas efektivitāti un dūmgāzu emisijas.

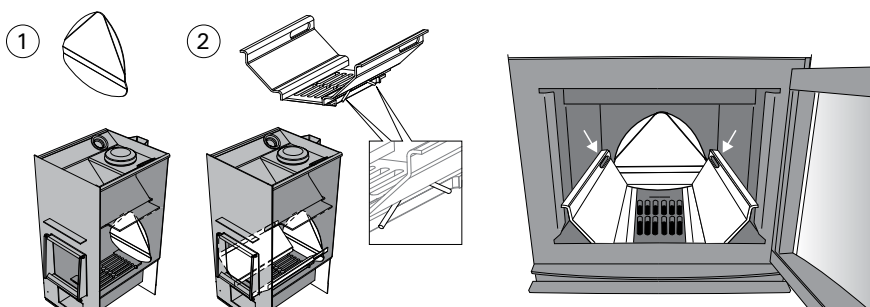

2. attēls. Degšanai nepieciešamā gaisa deflektori

5.3. Piederumi

Ja vēlaties uzstādīt pirts sildītāja piederumus, tos uzstādot vai lietojot, vienmēr ievērojiet katra konkrētā piederuma instrukciju.

- A. Harvia tērauda caurule WHP1500. (7.3. Pirts sildītāja savienošana ar Harvia tērauda skursteni)
- B. Ūdens sildītājs WP250PC. Uzstādīts virs augšējā savienojuma cauruma. Ja izmantojat kamīna ekrānu vai citu aizsardzību, kas tomēr neaizsargā apkārtējos viegli uzliesmojošos materiālus pret siltuma starojumu no savienojuma caurules starp ūdens sildītāju un dūmrovi, virs savienojuma caurules jāuzstāda siltuma starojuma vairogs.
- C. Siltuma starojuma vairogs WZ020130. Uzstādīts ap dūmcauruli. Drošs attālums no neaizsargātas dūmcaurules līdz viegli uzliesmojošiem materiāliem ir 500 mm. Ja izmantosiet siltuma starojuma vairogu, drošs attālums ir 250 mm.
- D. Savienojuma caurule WZ020ST. Paceļ ūdens sildītāju vajadzīgajā augstumā
- E. Stūra dūmcaurule. Vairāki modeļi.
- F. Mūra savienotājs WZ011115. Savienotājs ir iestrādāts dūmvada atvērumā ar mūrējumu, tāpēc citi blīvējumi nav nepieciešami. Iekšpusē ir blīvējums.
- G. Dūmcaurules iedziļinājuma apcilnis WZ020115. Sedz dūmvada atvēruma malas un blīvējuma spraugu sienā. Ražots no nerūsējošā tērauda. Šis produkts ir divdaļīgs, kas to padara piemērotu dažādām dūmcaurulēm ar atšķirīgu leņķi.
- H. Cilindro kamīna aizsargpamats WL120. (6.4. Aizsargaprīkojums)
- I. Cilindro kamīna ekrāns WL200PC. (6.4. Aizsargaprīkojums)
- J. Cilindro dūmcaurules aizsargs WL300PC. (6.4. Aizsargaprīkojums)

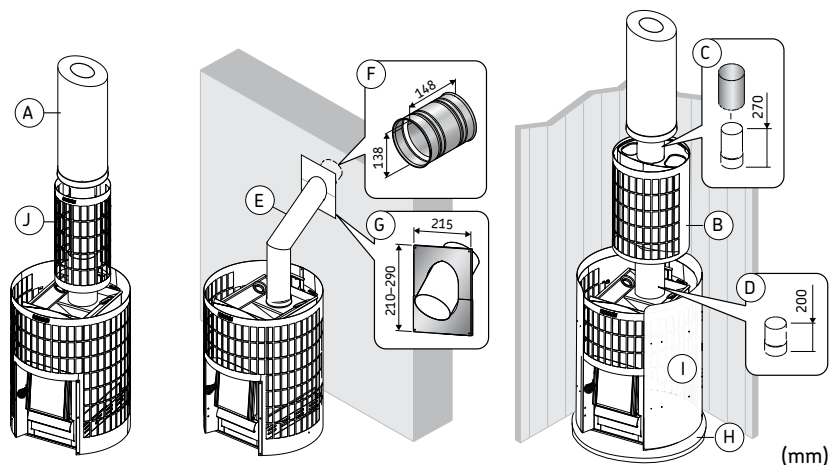

3. attēls. Piederumi (izmēri mm)

6. PIRMS UZSTĀDĪŠANAS



BRĪDINĀJUMS! Vienmēr ņemiet vērā pirts sildītāja lietošanas instrukcijā norādītās vērtības. Novirzes no tām izraisīs ugunsbīstamību.



BRĪDINĀJUMS! Uzstādot kamīnu, jāievēro visi vietējie normatīvie akti, tostarp tie, kas attiecas uz valsts un Eiropas Savienības standartiem. Vadlīnijas ugunsdrošības noteikumu jomā var saņemt vietējā ugunsdzēsības iestādē, kas apstiprina uzstādīšanu.



BRĪDINĀJUMS! Pirts krāsns ir paredzēta karsētavas uzsildīšanai līdz vajadzīgajai temperatūrai. Lietošana jebkādā citā nolūkā ir aizliegta.

6.1. Ventilācija karsētavā



Ierīkojiet karsētavā atbilstošu ventilāciju, nodrošinot, ka iepļūdes vai izpļūdes gaisa atveres nevar netīši aizsprostot.

Ventilācija karsētavā jāierīko, kā norādīts tālāk.

Aerācijas ventilācija (4. attēls. Aerācijas ventilācija)

- Svaigais pieplūdes gaiss tiek virzīts uz grīdu pirts sildītāja tuvumā un izvadīts pēc iespējas tālāk no pirts sildītāja, tuvu griestiem.
- Tā kā pirts sildītājs gaisu cirkulē efektīvi, izpļūdes ventilācijas atvere galvenokārt kalpo mitruma izvadīšanai no pirts pēc pēršanās.

Mehāniskā ventilācija (5. attēls. Mehāniskā ventilācija)

- Svaigais pieplūdes gaiss tiek ievadīts telpā aptuveni 500 mm virs pirts sildītāja un izvadīts tuvu grīdas līmenim, piemēram, zem soliēm

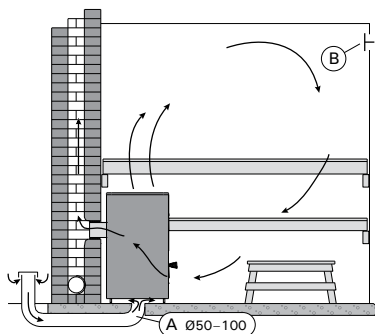

4. attēls. Aerācijas ventilācija

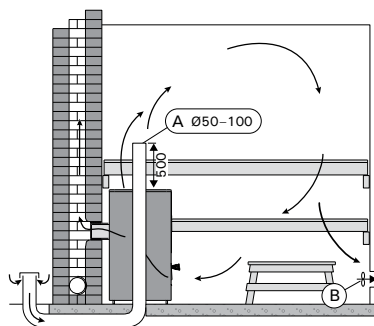

5. attēls. Mehāniskā ventilācija

6.2. Droši attālumi



BRĪDINĀJUMS! Pirms pirts sildītāja uzstādīšanas pārlicinieties, vai ir ievērotas visas droša attāluma prasības. Pirts sildītāja drošā attāluma robežās nedrīkst atrasties elektroiekārtas, vadi vai degoši materiāli.

- Griesti. Minimālais drošais attālums no pirts sildītāja augšdaļas līdz griestiem.
- Viegli uzliesmojošas sienas un griesti. Minimālie drošie attālumi starp pirts sildītāju un viegli uzliesmojošiem materiāliem.
- Mūra sienas. Minimālie drošie attālumi, ja pirts sildītāja priekšpusē un vienā pusē nav aizšķersota gaisa cirkulācija.
- Mūra sienas. Minimālie drošie attālumi, ja pirts sildītājs ir uzstādīts sienas padziļinājumā.

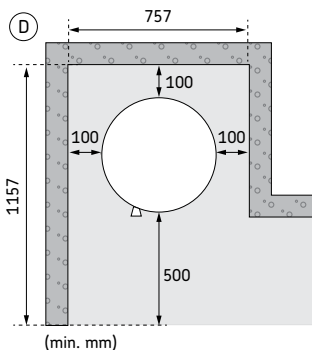
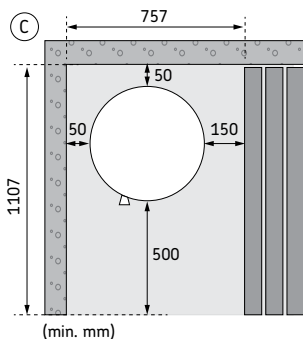
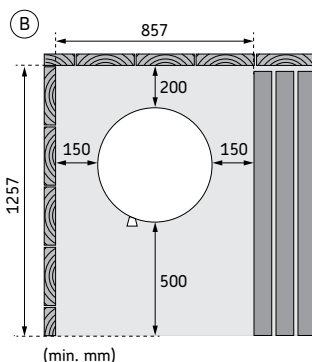
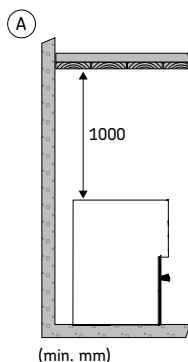
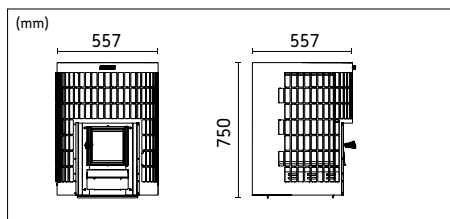

6. attēls. Droši attālumi

6.3. Grīdas aizsardzība



Grīdai zem pirts sildītāja jābūt ar pietiekamu nestspēju. Ja esošā konstrukcija neatbilst šim priekšnoteikumam, izmantojiet, piemēram, dažus dēļus, kas slodzi izkliedē.



Gaišas krāsas grīdas materiāli kļūst netīri no pelniem, akmeņiem un metāla skaidām, kas kritīs no pirts sildītāja. Izmantojiet tumšus grīdas segumus un salaidumu materiālus.

- A. Betona grīda, bez flīzēm. Ja betona plāksne ir vismaz 60 mm bieza, pirts sildītāju var uzstādīt tieši uz betona grīdas. Betonējumā zem sildītāja nekādā gadījumā nedrīkst būt elektrības vadi vai ūdens caurules.
- B. Flīzēta grīda. Flīžu līmes un šuvju un hidroizolācijas materiāli, ko izmanto zem flīzēm, nav izturīgi pret siltuma starojumu no pirts sildītāja. Aizsargājiet grīdu ar Harvia kamīna aizsargpamatu (6.4. Aizsargaprikojums) vai līdzīgu aizsardzību pret siltuma starojumu.
- C. Ugunsnedroša grīda. Aizsargājiet grīdu ar Harvia kamīna aizsargpamatu (6.4. Aizsargaprikojums). Aizsargājiet ugunsnedrošo grīdu ārpus lūkas ar aizsargu pret dzirkstelēm.

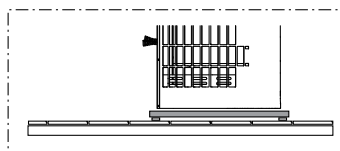
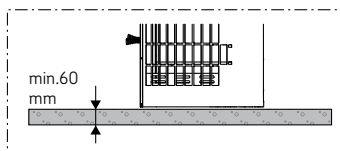
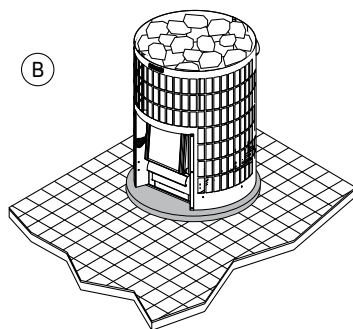
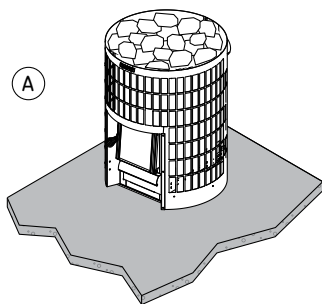

7. attēls. Grīdas aizsardzība

6.4. Aizsargaprīkojums



Ja vēlaties uzstādīt pirts sildītāja piederumus, tos uzstādot vai lietojot, vienmēr ievērojiet katra konkrētā piederuma instrukciju.

1. Cilindro kamīna aizsargpamats WL120.
2. Cilindro kamīna ekrāns WL200PC. Aizsargsiena, kas piestiprināta pie pirts sildītāja. Līdzvērtīga vienkāršai vieglai aizsardzībai.
3. Cilindro dūmcaurules aizsargs WL300PC. Uzstādīts ap dūmcauruli un piepildīts ar akmeņiem. Piemērots gan taisnām, gan leņķveida stūra dūmcaurulēm.

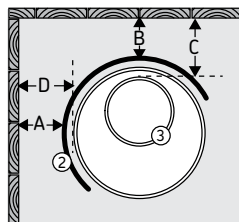
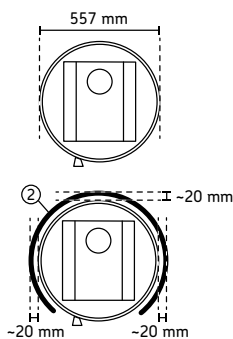
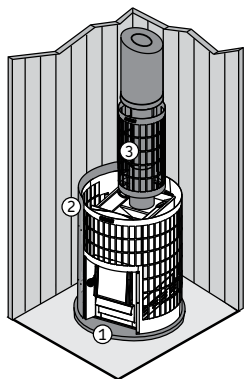

| | |
|---|-------------|
| A | min. 50 mm |
| B | min. 50 mm |
| C | min. 165 mm |
| D | min. 70 mm |

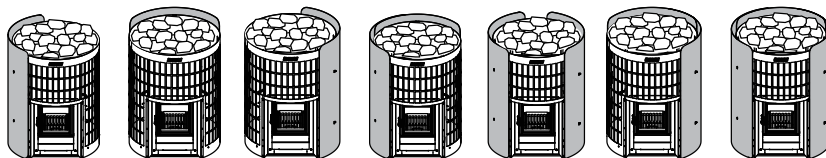

LV

8. attēls. Aizsargpiederumi (izmēri mm)

7. MONTĀŽAS INSTRUKCIJA

7.1. Pirmā pirts sildītāja karsēšana



Pirms sildītāju var izmantot pirtī, tas vienu reizi jāuzkarsē āra vidē.

Pirmās sildīšanas procedūras nolūks ir nodedzināt ar malku kurināmā pirts sildītāja aizsargkrāsu. Šis process rada daudz dūmu.

1. Uzkaršējiet pirts sildītāja rāmi ārā, līdz tas vairs neizdala dūmus. Ja ir jāizmanto dūmcaurules, tās jāuzstāda tā, lai radītu vilkmi. Pirms pirmās karsēšanas pirts sildītājā akmeņi nav jāliek. Ļaujiet rāhim atdzist. Visus krāsas atlikumus noņemiet mehāniski, piemēram, ar drāšu suku un putekļsūcēju. (Ja nevarat uzkaršēt sildītāju ārā, sāciet no 2. darbības. Tādā gadījumā, ja sildītājs tiks karsēts pirtī, rāmis radīs vairāk dūmu.)
2. Uzstādiert pirts sildītāju atbilstoši instrukcijai. Akmeņu iekraušana pirts sildītājā(7.6. Pirts sildītāja akmeņu kraušanas norādījumi)
3. Uzkaršējiet pirti līdz normālai temperatūrai. Nodrošiniet, lai pirts tiktu labi vēdināta, jo no rāmja joprojām var izdalīties dūmi un smakas. Kad dūmi vairs neveidojas, pirts sildītājs ir gatavs lietošanai.

7.2. Pirts sildītāja pievienošana dūmrovim



Ar malku kurināmo pirts sildītāju nedrīkst uzstādīt, izmantojot kopīgu dūmvadu.

Izveidojiet caurumu dūmvada savienojumam ugunssturī. Ja tiks izmantots grīdas aizsardzības elements, ņemiet vērā tā augstumu, nosakot, kādā augstumā urbt caurumu. Caurumam jābūt nedaudz lielākam par skursteņa cauruli. Piemērota blīvējuma sprauga ap savienojuma cauruli ir aptuveni 10 mm. Dūmvada atvēruma iekšējiem stūriem jābūt noapaļotiem, lai dūmgāzes varētu brīvi iekļūt skurstenī. Harvia piedāvā arī dažādus piederumus, kas atvieglo uzstādīšanu (5.3. Piederumi)

Pirts sildītāja savienošana ar mūra dūmvadu caur aizmugurējo atvērumu

- Piestipriniet dūmvada cauruli pirts sildītāja aizmugurējā savienojuma caurumam. Savienojuma caurulei noteikti jābūt cieši uzstādītai un stingri aizvērtai.
- Nebīdiert dūmvada savienojuma cauruli dūmvadā pārāk dziļi, jo tā var aizsprostot dūmvadu. Ja nepieciešams, saīsiniet cauruli.
- Noblīvējiet dūmvada savienojuma cauruli pie atvēruma dūmrovī ar ugunsdrošu minerālvati vai līdzīgu materiālu. Skursteņa savienojumam noteikti jābūt hermētiskam, un, ja nepieciešams, tam jāpievieno ugunsdroša minerālvate.

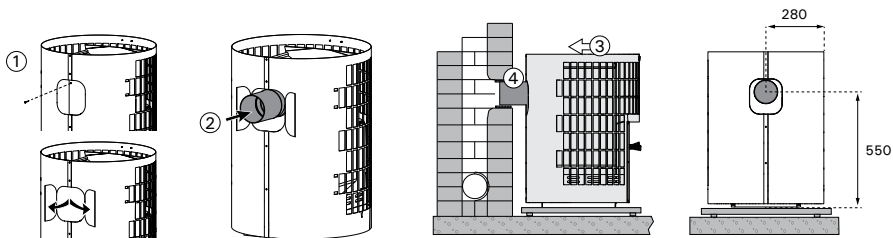

9. attēls. Pirts sildītāja savienošana ar mūra dūmvadu caur aizmugurējo atvērumu.

Pirts sildītāja savienošana ar dūmrovi caur augšējo atvērumu

- Augšējam savienojumam nepieciešama 45° vai 90° leņķa dūmcaurule. (5.3. Piederumi)
- Pārvietojiet aizturēšanas spraudni uz aizmugurējo savienojuma caurumu.
- Ar skrūvgriezi salieciet kronšteinu.
- Piestipriniet dūmvada cauruli pirts sildītāja augšējam caurumam. Savienojuma caurulei noteikti jābūt cieši uzstādītai un stingri aizvērtai.
- Iebīdiet pirts sildītāju vietā. Nebīdiet dūmvada savienojuma cauruli dūmvadā pārāk dziļi, jo tā var aizsprostot dūmvadu. Ja nepieciešams, saīsiniet cauruli.
- Noblīvējiet dūmvada savienojuma cauruli pie atvēruma ugunsdrošajā sienā ar piemēram, ugunsdrošu minerālvati. Skursteņa savienojumam noteikti jābūt hermētiskam, un, ja nepieciešams, tam jāpievieno ugunsdroša minerālvate.

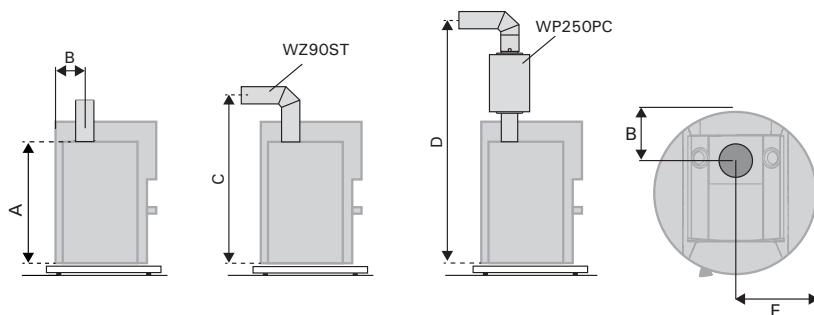
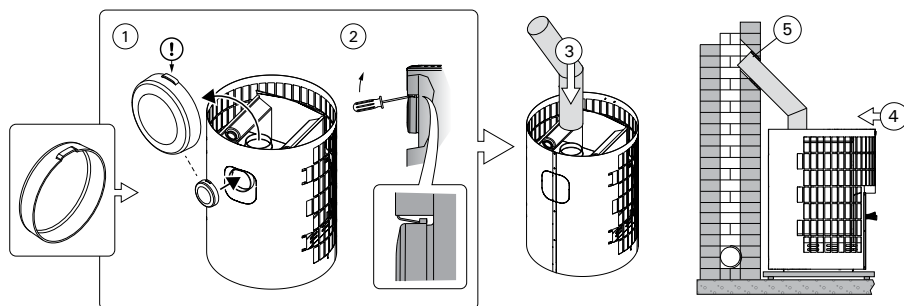

| | A (mm) | B (mm) | C (mm) | D (mm) | E (mm) |
|-------------|--------|--------|--------|--------|--------|
| Cilindro 16 | 630 | 175 | ~ 810 | ~ 1660 | 280 |

10. attēls. Pirts sildītāja savienošana ar mūra dūmvadu caur augšējo atvērumu.

7.3. Pirts sildītāja savienošana ar Harvia tērauda skursteni

Dūmgāzu izvadīšanai var izmantot ar CE marķētu Harvia tērauda skursteni ar nerūsējošā tērauda dūmcaurulēm un ugunsizolētu skursteni. Skursteņa šķērsriezuma laukums ir apaļš.

- Piestipriniet tērauda dūmcauruli pirts sildītāja augšējam caurumam. Dūmcaurulei jābūt cieši uzstādītai un stingri noslēgtai. Sīkāku informāciju skatiet tērauda cauruļu uzstādīšanas rokasgrāmatā.



Ja ap pirts sildītāju tiek izmantots kamīna ekrāns, izolētajai caurules daļai jābūtu uzstādīta ekrāna augšējās virsmas līmenī vai zem tā.

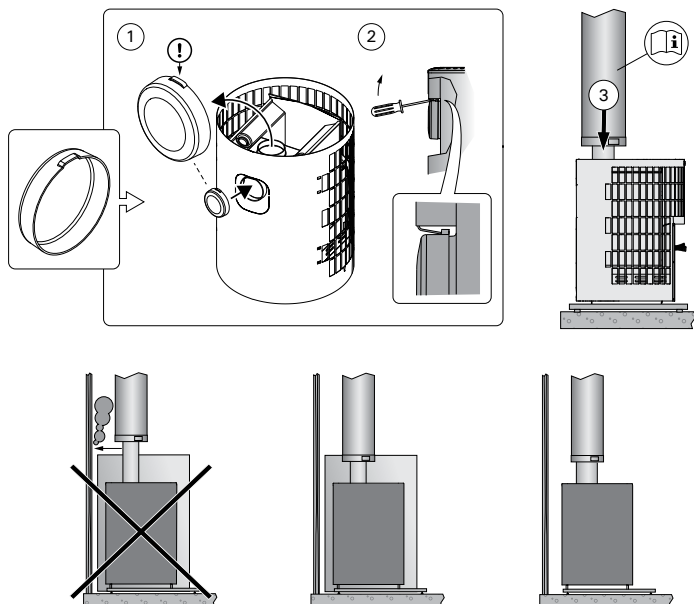

11. attēls. Pirts sildītāja savienošana ar Harvia tērauda skursteni

7.4. Lūkas eņģu maiņa uz otru pusi

Kurtuves kameras lūku var uzstādīt tā, lai to varētu atvērt uz labo vai kreiso pusi. Skatiet 12. attēlu.

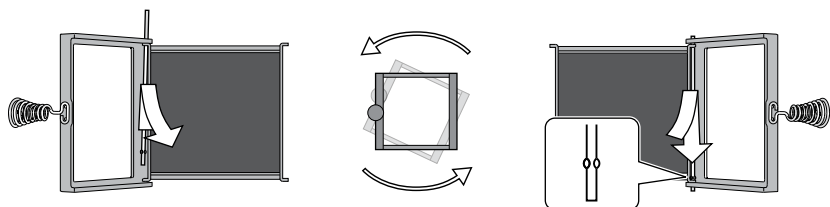

12. attēls. Lūkas eņģu maiņa uz otru pusi

7.5. Pirts sildītāja akmeņi



Pirts sildītāja akmeņiem ir būtiska nozīme pirts sildītāja drošībā. Lai garantija paliktu spēkā, lietotājs ir atbildīgs par pirts sildītāja akmeņu laukuma pareizu uzturēšanu saskaņā ar specifikācijām un instrukcijām.

- Piemēroti saunas akmeņu materiāli ir peridotīts, olīvīna diabāzs, olivīns un vulkanīts.
- Piemērots akmens izmērs ir 10–15 cm diametrā.
- Saunas krāsniņ izmantojiet tikai šķeltas virsmas un/vai noapaļotus akmeņus.
- Keramikas akmeņus un dekoratīvos akmeņus drīkst izmantot tikai tad, ja tos ir apstiprinājis ražotājs un tie tiek izmantoti saskaņā ar tā norādījumiem.
- Ņemiet vērā, ka dekoratīvie akmeņi ir piemēroti tikai akmeņu laukuma augšējam slānim. Dekoratīvie akmeņi jānovieto brīvi, lai nodrošinātu pietiekamu gaisa cirkulāciju. Dekoratīvos akmeņus novietojiet tā, lai tie nepieskartos elektriskās saunas krāsns sildelementiem. Ar malku kurināma pirts sildītāja gadījumā nodrošiniet, lai akmeņi nesaskartos ar pirts sildītāja karsto iekšējo rāmi.
- Garantija neattiecas uz defektiem, kas radušies dekoratīvo akmeņu izmantošanas vai ražotāja neieteiktu saunas akmeņu dēļ.

7.6. Pirts sildītāja akmeņu kraušanas norādījumi



Vienmēr nodrošiniet, ka pirts sildītāja rāmis starp akmeņiem nav redzams. Tiešs siltuma starojums no neaizsegta rāmja var bīstami sakarsēt materiālus aiz sargājoša attālumā.



Ievietojot akmeņus pirts sildītājā, vienmēr valkājiet aizsargcimdus. Metāla detaļām var būt asas malas, kas citādi var radīt brūces.



Pareiza akmeņu izvietošana nodrošina efektīvu pirts sildītāja darbību un vislabāko iespējamo pirts pieredzi.





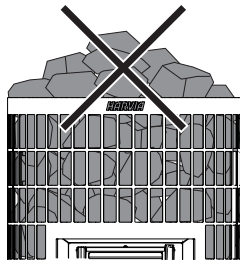
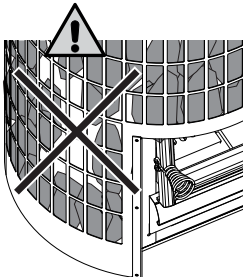
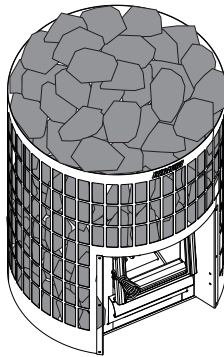
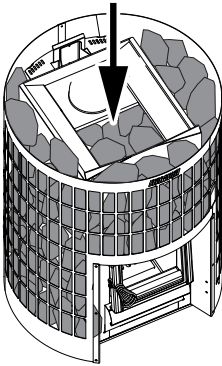
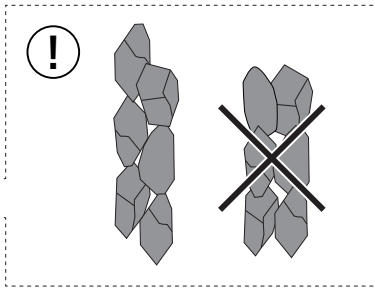
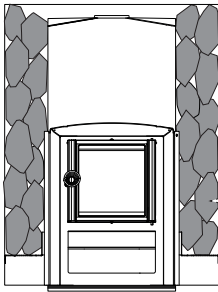
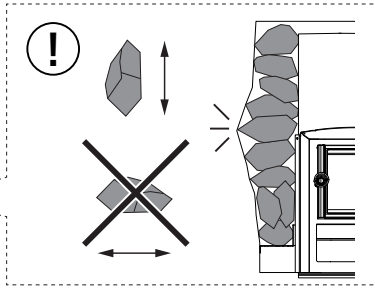
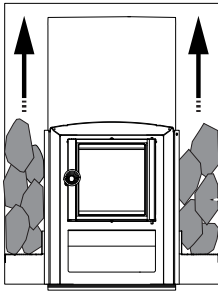











LV

1. Pirms akmeņu izvietošanas sildītājā no tiem jānoskalo visi putekļi.
2. Novietojiet akmeņus pa vienam. Nemetiet akmeņus akmeņu laukumā.
3. Akmeņu laukuma apakšā novietojiet lielus, apaļus akmeņus.
4. Uz sildītāja ārējām malām novietojiet plakanus akmeņus. Akmeņu vertikālais izvietojums nodrošina labu gaisa cirkulāciju un atbalsta sildītāja konstrukciju. Akmeņus izklājiet vienmērīgi kompakto slāņos.
5. Uz pirts sildītāja degkammeras vāka novietojiet ieapaļus akmeņus. Sakārtojiet akmeņus brīvi.
6. Ar akmeņiem aizpildiet arī augšdaļu. Sakārtojiet akmeņus brīvi.
7. Pārliecinieties, ka akmeņi ir aptuveni tādā pašā līmenī kā pirts sildītāja virsma. Nekraujiet akmeņus kaudzē uz sildītāja virsmas.
8. Visbeidzot pārbaudiet, vai starp akmeņiem nav redzams pirts sildītāja rāmis. Ja nepieciešams, sakraujiet akmeņus ciešāk.



13. attēls. Saunas akmeņu novietojums

8. PAMĀCĪBA LIETOTĀJIEM

-  Pirms pirts sildītāja lietošanas uzmanīgi izlasiet instrukciju.
-  Pirms pirts sildītāja lietošanas pārliecinieties, vai pirtī vai pirts sildītāja droša attālu- ma robežās nav priekšmetu, kam tur nav jāatrodas. Lūdzu, ņemiet vērā, ka izplūdes ventilatori, kas darbojas vienā telpā ar pirts sildītāju, var radīt problēmas.
-  **BRĪDINĀJUMS!** Ilgstoša augstas temperatūras iedarbība var izraisīt ugunsbīstamību.
-  **BRĪDINĀJUMS!** Nekad neatstājiet pirtī bez uzraudzības, kad tā ir silta.
-  **BRĪDINĀJUMS!** Pēc lietošanas ugunij noteikti jābūt pienācīgi nodzēstai.
-  Pirms pirts sildītāja lietošanas izlasiet instrukcijā par piederumiem, piemēram, ūdens sildītāju.
-  Pirts sildītāja īpašniekam vai personai, kura atbild par pirts sildītāja lietošanu, ir jā- nodrošina, lai visi lietotāji zinātu, kā sildītāju lietot pareizi, un izprastu ar to saistītos iespējamus riskus.
-  Ilgstoša uzturēšanās karstā pirtī paaugstina ķermeņa temperatūru, kas var būt bīsta- mi.
-  Ievērojiet piesardzību, rīkojoties ar pirts sildītāju, kad tas ir karsts. Pirts sildītāja ak- meņi un metāla daļas ir pietiekami karstas, lai apdedzinātu ādu.
-  Lai izvairītos no apdegumu riska, nelejiet ūdeni uz pirts sildītāja, ja kāds atrodas tā tuvu- mā.
-  Neļaujiet bērniem atrasties pirts sildītāja tuvumā.
-  Neatstājiet bērnus, cilvēkus ar kustību traucējumiem, slimus vai citādi nevarīgus cilvē- kus pirtī vienus.
-  Konsultējieties ar ārstu, ja jums ir kādi ar pirts lietojumu saistīti veselības ierobežoju- mi.
-  Pirms pirts apmeklējuma ar maziem bērniem konsultējieties ar bērnu veselības klīni- ku.
-  Ievērojiet piesardzību, pārvietojoties pirtī, jo pirts soli vai grīdas virsmas var būt sli- denas.
-  Neejiet karstā pirtī alkohola, medikamentu, narkotiku vai citu apreibinošu vielu ietek- mē.
-  Neguliet sakarsētā pirtī.



Jūras klimats un citi mitri klimatiskie apstākļi var izraisīt pirts sildītāja metāla virsmu koroziju.



Ņemot vērā ugunsgrēka risku, neizmantojiet pirti kā veļas žāvēšanas telpu.

8.1. Pirts sildītāja sakarsēšana

- 1. Pārbaudiet pirts sildītāja un kurtuves stāvokli.** Pārlicinieties, vai pirts sildītāja režģis un stikla durvis nav bojātas.
- 2. Pirms karsēšanas vienmēr jāiztukšo ar malku kurināmā pirts sildītāja pelnu kaste.** Pilna pelnu kaste traucēs gaisa cirkulāciju un degšanu. Degšanai nepieciešamais gaiss, kas ieplūst caur pelnu kasti, atdzesē režģi un paildzina tā kalpošanas laiku. Pelniem iegādājieties metāla trauku, vēlams ar pamatni. **IEVĒROJIET! Neglabājiet pelnu tvertni viegli uzliesmojošu materiālu tuvumā, jo izņemtie pelni var saturēt kvēlojošas ogles.**
- 3. Ievietojiet malku degkamerā, atstājot pietiekami daudz telpas, lai degšanai nepieciešamais gaiss varētu plūst starp malku.** Lielākās malkas šķīlas jāliek apakšā, mazākās – virsū. Izmantojiet aptuveni 8–12 cm diametra klučus (ņemiet vērā sākuma malkas daudzumu, 1. tabula).
- 4. Iekuru lieciet virs malkas.** Uguns iekuršana no augšas rada vismazāk dūmu.

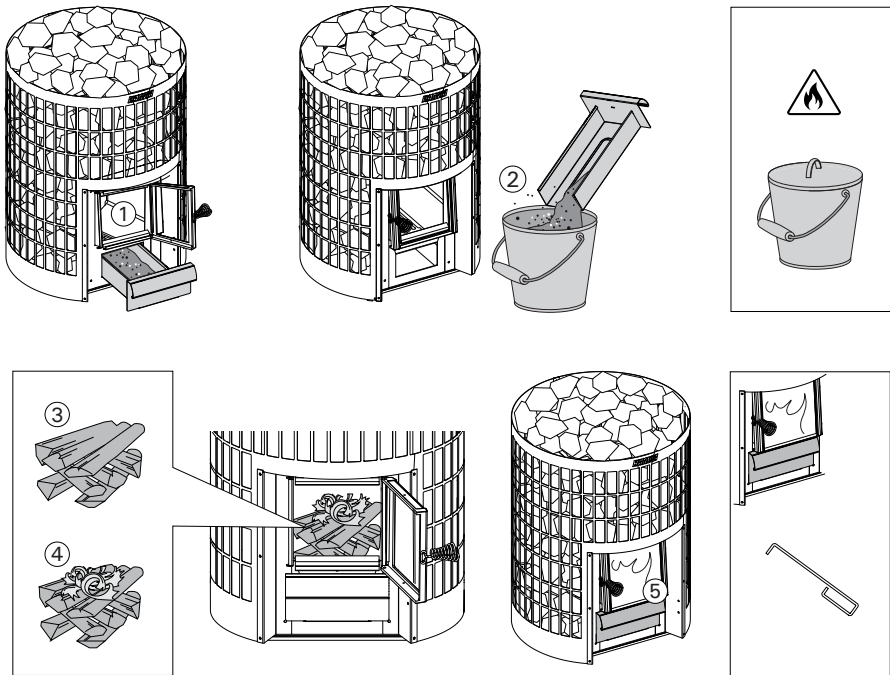

14. attēls. Pirts sildītāja sakarsēšana

- 5. Aizdedziniet iekuru un aizveriet lūku.** Regulējiet vilkmi, nedaudz atverot pelnu kasti. Ar malku kurināmo pirts sildītāju nedrīkst lietot, turot pirts sildītāja durvis atvērtas.
- Piezīme. Kad pirts sildītājs ir uzkarsis, arī rokturi ir sakarsuši. Lai atvērtu un aizvērtu lūku un pelnu kasti, izmantojiet piegādāto instrumentu.
 - Sākot kurināt malku pirts sildītājā, ieteicams turēt pelnu kasti nedaudz atvērtu, lai nodrošinātu malkas pienācīgu aizdegšanos.
 - Pārmērīga vilkme nokaitēs visu pirts sildītāja korpusu līdz sarkankvēlei, kas ievērojami saīsinās tā kalpošanas laiku.
 - Pēršanās laikā un tad, kad karsētava jau ir uzsildīta, pelnu kasti var aizvērt pavisam vai turēt tikai nedaudz pavērtu, lai mazinātu degšanu un malkas patēriņu. Skatiet (1. tabula.) informāciju par optimālu spraugu.
- 6. Vajadzības gadījumā, kad ogles sāk dzist, ievietojiet degkamerā vēl malku.** Izmantojiet aptuveni 12–15 cm diametra klučus. Lai uzturētu pirts temperatūru, vienlaikus pietiek ar pāris klučiem (ņemiet vērā pievienotā kurināmā daudzumu; skatiet 1. tabulu).
- Ja pirts sildītājs tiks uzkarsēts pārāk daudz (piemēram, vairāki pilni pirts sildītāji pēc kārtas), sildītājs un dūmrovis pārkaršis. Pārkaršana saīsina pirts sildītāja kalpošanas laiku un var radīt arī ugunsbīstamību.
 - Temperatūra, kā likums, nedrīkst pārsniegt 100 °C.
 - Skatiet kurināšanas instrukciju, kādu daudzumu malkas ieteicams lietot. Ja nepieciešams, ļaujiet ar malku kurināmajam sildītājam, dūmvadam un karsētavai atdzist.
- 7. Pēc lietošanas pārtrauciet pievienot malku un ļaujiet ugunij izdegt. Vienmēr pārliecinieties, vai uguns ir pilnībā izdzisusi.**

8.2. Malka



Ievērojiet norādījumos minēto atbilstošo malkas daudzumu un izmēru. Ja nepieciešams, ļaujiet ar malku kurināmajam sildītājam, dūmvadam un karsētavai atdzist.

Labākais pirts sildītāja kurināmais ir sausa malka. Sausas malkas šķīlas, tās sasitot kopā, rada šķindošu skaņu. Koksnes mitruma saturs ir svarīgs gan tīras degšanas, gan efektīvas pirts sildītāja karsēšanas ziņā. Labs iekura materiāls ir bērza tāss un avīze.

LV

Malka un iekurs noteikti jāuzglabā sausā un drošā vietā, piemēram, šķūnī vai uzglabāšanas telpā.

Materiāli, kurus nekādā gadījumā nedrīkst dedzināt pirts sildītājā, ir šādi:

- kurināmais ar augstu siltumietilpību (piemēram, skaidu plātnes, plastmasa, ogles, briketes, granulas)
- krāsota vai impregnēta koksne
- atkritumi (piemēram, PVC, tekstilmateriāli, āda, gumija, vienreizlietojamās autiņbiksītes)
- dārza atkritumi (piemēram, zāle, koku lapas)
- šķidrās kurināmais

8.3. Pirts ūdens

- Lietojot pirti, ūdeni lejiet tikai uz akmeņiem. Ūdens liešana uz karstām tērauda virsmām var izraisīt to deformēšanos, jo, ūdenim saskaroties ar šīm virsmām, notiek spējas temperatūras izmaiņas.
- Neizmantojiet cita veida ūdeni, kā tikai to, kas minēts norādījumos par pirts sildītāja lietošanu.
- Ja ūdenim pievienojat pirts smaržvielas, izmantojiet tikai tādas smaržvielas, kas paredzētas pirts ūdenim, un ievērojiet norādījumus par to lietošanu.
- Kā pirts ūdeni izmantojiet tikai tīru ūdeni, kas paredzēts lietošanai mājāsaimniecībā. Skatiet 3. tabulu.

| Ūdens īpašības | Ietekme | Ieteikums |
|---|---------------------------------|--------------------------------|
| Organiskais piemaisījums | Krāsa, garša, nogulsnes | <12 mg/l |
| Dzelzs saturs | Krāsa, smarža, garša, nogulsnes | <0,2 mg/l |
| Mangāna saturs (Mn) | Krāsa, smarža, garša, nogulsnes | <0,10 mg/l |
| Ūdens cietība: galvenās sastāvdaļas ir kalcījs (Ca) un magnijs (Mg) | Nogulsnes | Ca: <100 mg/l Mg: <100 mg/l |
| Hlorīds ūdens | Korozija | Cl: <100 mg/l |
| Hlorēts ūdens | Veselības apdraudējums | Lietošana aizliegta |
| Jūras ūdens | Strauja korozija | Lietošana aizliegta |
| Arsēna un radona koncentrācija | Veselības apdraudējums | Lietošana aizliegta |

3. tabula.

9. REGULĀRA APKOPE UN UZTURĒŠANA

9.1. Pirts sildītājs

Regulāra pirts sildītāja pārbaude un apkope uzlabos drošību, paildzinās tā kalpošanas laiku un nodrošinās labāko iespējamo tvaiku.

- Pirms katras lietošanas reizes iztukšojiet pelnu kasti un pārbaudiet pirts sildītāja lūkas un kurtuves stāvokli. (8.1. Pirts sildītāja sakarsēšana)
- Pirts sildītāja dūmvados sakrājušies sodrēji un pelni ir regulāri jāizvada cauri sodrēju atvērumiem. Vienmēr ieskatieties vietējos noteikumos. Regulāra slaucīšana garantē drošu pirts sildītāja un dūmrovju lietošanu, novērš ugunsgrēkus un uzlabo pirts sildītāja lietderību. (9.2. Pirts sildītāja slaucīšana)
- Regulāri noņemiet akmeņus un pārbaudiet pirts sildītāja korpusa stāvokli. Intensīvu temperatūras svārstību dēļ pirts sildītāja rāmis lietošanas laikā var zināmā mērā deformēties. Pārbaudiet, vai pirts sildītājā nav caurumu, un pārlicinieties, vai šuvēs nav plīsumu. Jebkurš plīsums ir jālabo vai arī pirts sildītājs jānomaina.
- Pirts sildītāja akmeņus nomainiet vismaz reizi gadā vai biežāk, ja pirts tiek izmantota ļoti bieži. Intensīvas termiskās cikliskuma iedarbības dēļ pirts sildītāja akmeņi lietošanas laikā pakāpeniski nolietojas un drūp. Noņemiet visas akmeņu atlūzas, kas sakrājušās akmeņu telpā, un nomainiet visus salūzušos akmeņus.
- Apslaukiet pirts sildītāju ar mitru drānu, notīrot putekļus un netīrumus.

9.2. Pirts sildītāja slaucīšana



Regulāra kamīnu un dūmrovju slaucīšana ir svarīgs ugunsdrošības nosacījums. Nepilnīgas sadegšanas un nepietiekami regulāras dūmvada tīrīšanas rezultātā dūmvadā var uzkrāties sodrēji, un tie var aizdegties.



Kā rīkoties, ja izceļas sodrēju ugunsgrēks

1. Aizveriet pelnu kasti, degkameru un dūmu aizbīdni (ja tāds ir uzstādīts).
2. Sazinieties ar vietējo ugunsdzēsības iestādi.
3. Nemēģiniet sodrēju ugunsgrēku dzēst ar ūdeni.
4. Pēc sodrēju ugunsgrēka gan kamīns, gan dūmvadā jāpārbauda skursteņslaucītājam, iekams pirti atkal var izmantot.



Dūmrovis un savienojuma caurules regulāri jāizslauka, jo īpaši tad, ja pirts sildītājs ilgi nav lietots.



Visiem slaucīšanas darbiem jāatbilst valsts, reģionālajiem un vietējiem noteikumiem.

1. Pirms slaučīšanas, ja nepieciešams, pārsedziet apkārtni, lai pasargātu no sodrējiem
2. Pirms slaučīšanas noņemiet akmeņus no pirts sildītāja, lai novērtētu rāmja stāvokli.
3. Izņemiet abus sodrēju atvērumu aizbāžņus. Ja pirts sildītājs ir savienots ar dūmrovi caur aizmugurējo savienojumu, izņemiet arī galveno savienojuma aizturēšanas spraudni.
4. Izslaukiet pirts sildītāja degšanas dūmvadus.
5. Pelnus no degšanas dūmvadiem tīriet ar metāla suku vai metāla liekšķēri.
6. Izberiet pelnus arī no pelnu kastes un izvāciet pelnus no režģa apakšas.
7. Pārbaudiet pirts sildītāja degšanas dūmvadu šuves un virsmas. Rāmī nedrīkst būt spraugu. Pārbaudiet kurtuves virsmas no pirts sildītāja iekšpuses un degkamas vāku no akmeņu puses.
8. Pirts sildītāja rāmis un tā komponenti lietošanas laikā zināmā mērā maina formu. Pārbaudiet, vai nekas netraucē pirts sildītāja drošu lietošanu. Piemēram, pārliecinieties, vai gaisa deflektora plāksnes ir vietā un vai režģis nav pārāk sagriezies.
9. Pēc slaučīšanas sodrēju atvērumu aizbāžņi, aizturēšanas spraudņi un pelnu kaste noteikti jāatliek atpakaļ vietā. Ja pirts sildītājam ir dūmgāzu siltuma regulatori, kas ierobežo maksimālo dūmgāzu temperatūru, tiem noteikti jābūt savā vietā. Pārbaudiet, vai dūmvada salaidums ir nebojāts un hermētisks.
10. Salieciet atpakaļ akmeņus pirts sildītājā. Pārbaudiet akmeņu stāvokli. Akmeņi, kas ir sliktā stāvoklī, netīri vai apkaļķojušies, jānomaina pret jauniem. (7.6. Pirts sildītāja akmeņu kraušanas norādījumi)

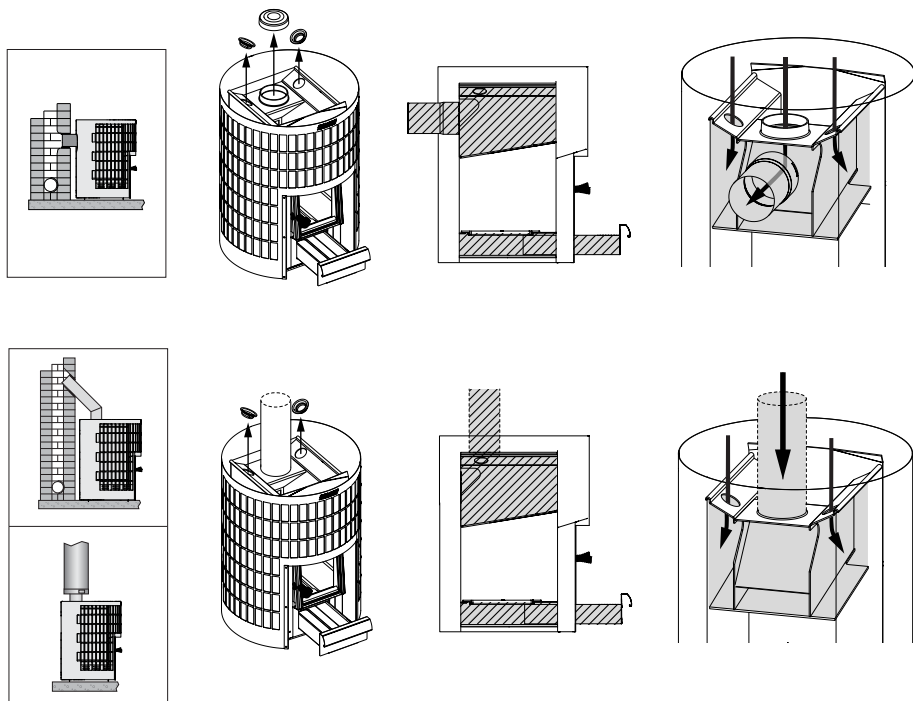

15. attēls. Pirts sildītāja slaučīšana

9.3. Problēmu novēršana

Dūmvadā nav vilkmes. Pirtī ieplūst dūmi.

- Dūmvada salaidumā ir noplūde. Noblīvējiet salaidumu (7.2. Pirts sildītāja pievienošana dūmrovim)
- Ķieģeļu skurstenis ir auksts vai mikls.
- Negatīvs spiediens mājoklī, kādu rada virtuves plīts tvaika nosūcējs vai cita ierīce. Pārlicinieties, vai ir pieplūdes gaiss.
- Negatīvs spiediens karsētavā, kādu rada vējš vai noteikti laikpastākļi. Nodrošiniet pieplūdes gaisa padevi, piemēram, iededzināšanas laikā atveriet tuvākās ārdurvis vai logu.
- Vienlaikus tiek izmantots vairāk nekā viens kamīns. Pārlicinieties, vai ir pieplūdes gaiss.
- Pelnu kaste ir pilna.
- Pirts sildītāja dūmvadi ir aizsprostoti (9.2. Pirts sildītāja slaucīšana)
- Skursteņa savienojuma caurule ir pārāk dziļi skurstenī (7.2. Pirts sildītāja pievienošana dūmrovim)
- Pirts sildītāja rāmi vai šuvē ir lietošanās gaitā radies caurums vai plīsums. Tādā gadījumā pirts sildītājs jāremontē vai jānomaina.
- Pirts sildītāja aizmugurējā savienojuma cauruma aizbāznis nav vietā, ja sildītājs ir savienots ar dūmvadu caur augšējā savienojuma caurumu. (7. Montāžas instrukcija)

Pirts nesakarst.

- Pirts ir pārāk liela pirts sildītāja siltumspējai (4. Tehniskā informācija)
- Pirtī ir liels daudzums neizolētu sienu virsmu (5.1. Atbilstoša pirts sildītāja modeļa izvēle)
- Malka vai iekurs ir slapjš vai citādi nekvalitatīvs (8.2. Malka)
- Skursteņa vilkme ir vāja.
- Pirts sildītāja dūmvadi ir aizsprostoti (9.2. Pirts sildītāja slaucīšana)

Akmeņi nesakarst.

- Pirts ir pārāk maza pirts sildītāja siltumspējai (4. Tehniskā informācija)
- Skursteņa vilkme ir vāja.
- Malka vai iekurs ir slapjš vai citādi nekvalitatīvs (8.2. Malka)
- Pirts sildītāja dūmvadi ir aizsprostoti (9.2. Pirts sildītāja slaucīšana)
- Pārbaudiet, kā uz sildītāja ir sakrauti akmeņi. Noņemiet visas uzkrājušās akmeņu atlūzas un pārāk mazos pirts sildītāja akmeņus (mazākus par 10 cm diametrā). Nomainiet drūpošos akmeņus ar liekiem, nebojātiem akmeņiem. (7.6. Pirts sildītāja akmeņu kraušanas norādījumi)

Pirts sildītājs rada smaku.

- Skatiet (7.1. Pirmā pirts sildītāja karsēšana). punktu
- Karsts pirts sildītājs var pastiprināt gaisā esošās smakas, taču pati pirts vai sildītājs smakas nerada. Piemēri: krāsas, līmes, eļļu un garšvielu karsēšana.

Koka virsmas karsētavā kļūst tumšākas

- Ir normāli, ka koka virsmas karsētavā laika gaitā kļūst tumšākas. Tumšumu var paātrināt saules gaisma, pirts sildītāja karstums, sienu virsmu aizsargmateriāli (aizsargmateriāli nav īpaši siltumizturīgi), akmens daļiņas, kas atdalās no pirts sildītāja akmeņiem un paceļas kopā ar gaisa plūsmu, kā arī pirtī ieplūstošie dūmi, piemēram tad, kad tiek pievienota malka.

Koka virsmu apdegšana vai melnēšana pirts telpā

- Pārtrauciet pirts sildītāja lietošanu un pārbaudiet drošos attālumus. Pārlicinieties, vai pirts sildītāja izmērs atbilst jūsu pirtij. (6.2. Droši attālumi) (4. Tehniskā informācija)

10. REZERVES DAĻAS

spareparts.harvia.com



11. GARANTIJAS NOTEIKUMI

www.harvia.com



Harvia Cilindro 16

Malkomis kūrenama saunos krosnelė
Įrengimo ir naudojimo instrukcija

HARVIA

Sauna & Spa

Let's sauna.

Gaminio numeris:
WKPC16S

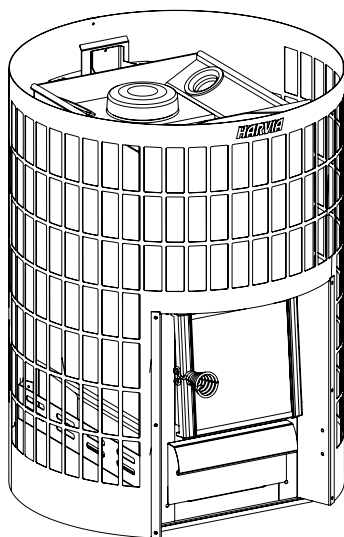

LT



Sveikiname puikiai pasirinkus saunos krosnelę!

„Harvia“ saunos krosnelė gerai ir ilgai veiks, jei bus naudojama ir prižiūrima taip, kaip aprašyta šioje instrukcijoje.

Prieš montuodami arba naudodami saunos krosnelę, perskaitykite visus nurodymus. Instrukciją išsaugokite, kad galėtumėte pasiskaityti ją ateityje. Įrengimo ir naudojimo instrukciją rasite ir mūsų svetainėje www.harvia.com.

TURINYS

| | |
|---|-----------|
| 1. ĮSPĖJIMAI IR PASTABOS | 3 |
| 2. PAKUOTĖS TURINYS IR SAUNOS KROSNELĖS DALYS | 9 |
| 3. EFEKTYVUMO DEKLARACIJA | 10 |
| 4. TECHINĖ INFORMACIJA | 11 |
| 5. BENDROJI INFORMACIJA | 12 |
| 5.1. Tinkamo saunos krosnelės modelio pasirinkimas | 12 |
| 5.2. Degimo oro deflektoriai | 12 |
| 5.3. Priedai..... | 13 |
| 6. PRIEŠ ĮRENGIMĄ | 14 |
| 6.1. Saunos vėdinimas..... | 14 |
| 6.2. Saugūs atstumai | 15 |
| 6.3 Grindų apsauga | 16 |
| 6.4. Apsauginė įranga..... | 17 |
| 7. ĮRENGIMO NURODYMAI | 18 |
| 7.1. Pirmasis saunos krosnelės įkaitinimas | 18 |
| 7.2. Saunos krosnelės prijungimas prie dūmtraukio..... | 18 |
| 7.3. Saunos krosnelės prijungimas prie „Harvia“ plieninio kamino..... | 20 |
| 7.4. Durelių vyrių perkėlimas į kitą pusę..... | 20 |
| 7.5. Saunos krosnelės akmenys | 21 |
| 7.6. Saunos krosnelės akmenų krovimo instrukcija..... | 21 |
| 8. NAUDOJIMO INSTRUKCIJA | 23 |
| 8.1. Saunos krosnelės kaitinimas | 24 |
| 8.2. Malkos..... | 25 |
| 8.3. Saunos vanduo..... | 25 |
| 9. REGULIARI PRIEŽIŪRA | 26 |
| 9.1. Pirties krosnelė..... | 26 |
| 9.2. Saunos krosnelės valymas..... | 26 |
| 9.3. Triukščių šalinimas | 28 |
| 10. ATSARGINĖS DALYS | 29 |
| 11. GARANTIJOS SĄLYGOS | 29 |

1. ĮSPĖJIMAI IR PASTABOS



Prieš naudodami įrenginį atidžiai perskaitykite įspėjimus ir nurodymus.



ĮSPĖJIMAS! Nepaisydami šio įspėjimo, galite sunkiai susižeisti arba žūti.



ATSARGIAI! Nepaisydami šio įspėjimo, galite lengvai arba sunkiai susižeisti.

Montavimas

- Montuodami ir naudodami saunos krosnelę laikykitės gaminio montavimo ir naudojimo nurodymų. Įrengiant ugnievietę būtina laikytis visų vietinių taisyklių, įskaitant nacionalinius ir Europos Sąjungos standartus. Priešgaisrinės saugos taisyklės galite gauti iš leidimą montuoti įrenginį išdavusios vietinės priešgaisrinės tarnybos.
- Saunos krosnelė skirta saunos patalpai įkaitinti iki reikiamos temperatūros. Įrenginį draudžiama naudoti bet kokiais kitais tikslais. Montavimo ir naudojimo instrukciją išsaugokite, kad galėtumėte ją perskaityti ateityje. Sumontavus įrenginį, jo naudojimo instrukciją reikia perduoti saunos savininkui arba asmeniui, atsakingam už jo naudojimą.
- Prieš pradėdant naudoti, malkomis kūrenamą saunos krosnelę reikia įkaitinti toliau aprašytu būdu. Pirmojo įkaitinimo procedūros tikslas – nuo malkomis kūrenamos saunos krosnelės nudeginti apsauginius dažus. Kadangi dėl to susidaro daug dūmų, tai reikia daryti lauke. Kai saunos krosnelė atvės, mechaniškai pašalinkite visus dažų likučius, pvz., vieliniu šepėčiu ir dulkių siurbliu.
- Prieš montuodami saunos krosnelę įsitikinkite, kad laikomasi visų reikalavimų dėl saugaus atstumo. Saugiu atstumu nuo saunos krosnelės negali būti jokių elektros įrenginių, laidų ar degių medžiagų.
- Būtina laikytis saunos krosnelės naudojimo instrukcijoje nurodytų verčių. Jei nuo jų nukrypstama, kyla gaisro pavojus.
- Įrenginys turi būti sumontuotas taip, kad atlikus montavimo darbus įspėjamieji tekstai būtų lengvai įskaitomi.
- Malkomis kūrenama saunos krosnelė turi būti sumontuota ant nedegaus pagrindo arba grindų, pasižyminčių pakankama laikomąja

galia. Jei esama konstrukcija neatitinka šios sąlygos, naudokite, pavyzdžiui, apkrovą paskirstančias plokštes.

- Prieš montuodami pasirūpinkite, kad prie saunos krosnelės būtų galima prieiti ir išvalyti dūmtraukį.
- Pasirūpinkite saunos patalpos vėdinimu, kad oro įsiurbimo ar ištraukimo angos negalėtų būti atsitiktinai užkimštos.
- Jei aplink saunos krosnelę yra įrengtas apsauginis turėklas, būtina laikytis saugių atstumų, nurodytų krosnelės naudojimo instrukcijoje.
- Jei montuojate saunos krosnei skirtus priedus, laikykitės jų montavimo ir naudojimo nurodymų.
- Jei saunos krosnelė bus tempiama grindimis, reguliuojamos kojelės gali subraižyti grindis.
- Montuodami ir prižiūredami įrenginį bei pridėdami saunos akmenų, visada mūvėkite apsaugines pirštines.

Dūmtakis

- Malkomis kūrenamos saunos krosnelės negalima įrengti taip, kad būtų naudojamas bendras dūmtakis.
- Neįkiškite dūmtakio jungiamojo vamzdžio per toli į dūmtakį, nes jis gali užsikimšti.
- Dūmtakio jungiamąjį vamzdį prie angos ugniai atsparioje sienoje užsandarinkite ugniai atsparia mineraline vata arba panašia medžiaga.

Saunos krosnelės akmenys

- Prieš dėdami į krosnelę akmenis, nuplaukite nuo jų susikaupusias dulkes.
- Keraminių „akmenų“ ir minkštų muilo akmenų naudoti negalima.
- Nemeskite jų į akmenų talpyklą.
- Nesudėkite akmenų per tankiai, tarp jų turi cirkuliuoti oras.
- Nesukraukite akmenų krūvos ant krosnelės.
- Krosnelės akmenų talpykloje arba šalia jos negalima dėti tokių daiktų ar prietaisų, kurie galėtų pakeisti per krosnelę praeinančio oro kiekį ar kryptį.
- Dėl netinkamo akmenų išdėstymo tiesioginis šilumos spinduliavimas nuo bet kurios neuždengtos saunos krosnelės dalies gali pavojingai įkaitinti medžiagas net už saugaus atstumo ribų.
- Bent kartą per metus perkraukite akmenis ir pakeiskite pažeistus akmenis naujais.

Priežiūra

- Ugniavietę, dūmtakį ir jungiamuosius vamzdžius turi reguliariai išvalyti kvalifikuotas specialistas.

- Dūmtakį ir jungiamuosius vamzdžius reikia reguliariai valyti, ypač jei saunos krosnelė ilgą laiką nenaudojama.
- Dėl nevisiško sudegimo ir neatliekamo reguliaraus dūmtakio valymo jame gali susikaupti suodžių, kurie gali užsidegti. Žr. nurodymus, ką daryti užsidegus suodžiams.
- Draudžiama malkomis kūrenamą saunos krosnelę keisti be gamintojo leidimo.
- Jūros klimatas ir kitokia drėgmė gali sukelti saunos krosnelės metalinių paviršių koroziją.

Ką daryti užsidegus suodžiams:

1. Uždarykite pelenų dėžę, ugnies kamerą ir dūmų sklendę (jei ji įrengta).
2. Kreipkitės į vietos priešgaisrinę tarnybą.
3. Nebandykite užsidegusių suodžių gesinti vandeniu.
4. Po suodžių užsidegimo, prieš pradėdant vėl naudotis sauna, ugnia-vietę ir dūmtakį turi patikrinti kaminkrėtys.

Nurodymai

- Savininkas arba asmuo, atsakingas už saunos krosnelės naudojimą, turi užtikrinti, kad visi naudotojai žinotų, kaip ja tinkamai naudotis, ir suprastų galimą su naudojimu susijusią riziką.
- Naudodami saunos krosnelę būkite labai atidūs. Saunos krosnelės akmenys ir išoriniai paviršiai gali labai įkaisti.
- Pasirūpinkite, kad vaikai būtų atokiau nuo saunos krosnelės.
- Prieš kaitindami saunos krosnelę patikrinkite, ar saunoje saugiu atstumu nuo krosnelės nėra jokių pašalinių daiktų.
- Atkreipkite dėmesį, kad problemų gali sukelti ištraukiamieji ventiliatoriai, veikiantys toje pačioje patalpoje kaip ir saunos krosnelė.
- Pirmus kelis kartus kaitindami sauną užtikrinkite tinkamą vėdinimą.
- Kai įkaista saunos krosnelė, įkaista ir rankenos. Krosnelės dureles ir pelenų dėžę atidarykite ir uždarykite naudodami pridedamą įrankį.
- Ilgai veikiant aukštai temperatūrai gali kilti gaisro pavojus.
- Prieš kaitinant visada reikia ištuštinti malkomis kūrenamos saunos krosnelės pelenų dėžę.
- Nelaikykite pelenų dėžės šalia degių medžiagų, nes išimtuose pelenuose gali būti rusenančių žarijų.
- Malkomis kūrenamos saunos krosnelės negalima naudoti atidarius jos dureles.
- Užtikrinkite pakankamą ventiliaciją ir degimui reikalingą oro kiekį pasirūpindami, kad atitinkamos angos nebūtų atsitiktinai užkimštos.

- Dėl metų laikų ir oro sąlygų pokyčių atsirandančius įprastus traukos svyravimus galima kompensuoti reguliuojant pelenų dėžės padėtį.
- Dėl pernelyg didelės traukos visas saunos krosnelės korpusas įkaišta iki raudonumo. Tai labai sutrumpina jos naudojimo laiką.
- Naudojantis sauna ir kai sauna jau įkaitusi, pelenų dėžę galima visiškai uždaryti arba laikyti tik šiek tiek atidarytą, kad sumažėtų degimas ir medienos sąnaudos.
- Dėl gaisro pavojaus saunoje nedžiovinkite skalbinių.
- Iš saunos krosnelės krintančios karštos akmenų nuolaužos gali pažeisti grindų dangą ir sukelti gaisro pavojų.
- Įsitikinkite, kad po naudojimo ugnis visiškai užgesinta.

Ką daryti, jei saunos krosnelė perkaista ar kyla kitų problemų: ĮSPĖJIMAS! Jei dėl gedimo kyla gaisras, kvieskite ugniagesius.

1. Uždarykite pelenų dėžę ir degimo kameros dureles.
2. Vandeniui atvėsinkite visas konstrukcijas, kurioms gresia pavojus užsidegti.
3. Atvėsinkite saunos krosnelės išorę vandeniu.
4. Nepalikite saunos krosnelės be priežiūros, kol ji nebus visiškai atvėsus.
5. Po krosnelės gedimo, prieš pradėdant dar kartą kaitinti sauną, reikia patikrinti ugniavietę ir dūmtakį.

Kuras

- Saunos krosnelėje negalima deginti didelio šilumingumo kuro (pvz., drožlių plokščių, plastiko, anglių, briketų, granuliu), dažytos ar apdorotos medienos, atliekų (pvz., PVC, tekstilės, odos, gumos, vienkartinį sauskelnį), sodo atliekų (pvz., žolės, lapų) ar skystojo kuro.
- Sudėkite malkas į degimo kamerą, tarp malkų palikdami pakankamai vietos orui patekti. Didesnes malkas dėkite apačioje, o mažesnes – viršuje.
- Ant malkų viršaus uždėkite uždegimo pagaliukų. Uždegtas malkas uždarykite dureles. Jei reikia, atidarydami pelenų dėžę sureguliuokite trauką.
- Laikykitės nurodymų dėl malkų kiekio ir dydžio. Jei reikia, krosnelei, dūmtakiui ir saunai leiskite atvėsti.

Saunos vanduo

- Naudodamiesi sauna vandenį pilkite tik ant akmenų. Užpylus vandens ant įkaitusių plieninių paviršių, dėl didelio temperatūros pokyčio jie gali deformuotis.
- Ant saunos krosnelės negalima pilti per daug vandens vienu metu, nes gali tykšti plikinančiai karšti purslai.

- Nepilkite vandens ant saunos krosnelės, jei šalia jos kas nors yra.
- Nenaudokite didesnio nei 0,2 litro talpos kaušo.
- Nenaudokite jokio kito vandens, nei nurodyta saunos krosnelės instrukcijoje.
- Jei vandenį aromatizuojate saunos kvapais, naudokite tik saunos vandeniui skirtus produktus ir laikykitės jų naudojimo instrukcijų.

Naudojimasis sauna

- Nepalikite saunoje vienų vaikų, mažesnio mobilumo asmenų, ligoninių ar neįgaliųjų.
- Ilgai būnant karštoje saunoje pakyla kūno temperatūra. Tai gali būti pavojinga.
- Pasitarkite su gydytoju, ar neturite kokių nors sveikatos sutrikimų, ribojančių naudojimąsi sauna.
- Prieš vesdami mažus vaikus į sauną, pasitarkite su vaikų gydytoju.
- Judėdami saunoje būkite atsargūs, nes plautai ir grindys gali būti slidūs.
- Nesinaudokite karšta sauna būdami paveikti alkoholio, vaistų, narkotikų ar kitų svaigiųjų medžiagų.
- Nemiegokite įkaitintoje saunoje.



Saunos krosnelei perkelti, visada reikia dviejų žmonių.



Saunos krosnelę visada reikia gabenti tik vertikaliaje padėtyje.



Saunos krosnelę galima pakelti ir perkelti laikant už išorinio korpuso.



Įrengdami ir prižiūrėdami krosnelę bei pridėdami saunos akmenų, visada mūvėkite apsaugines pirštines.



Prieš naudodami, nuo saunos krosnelės nuimkite apsauginę plėvelę.

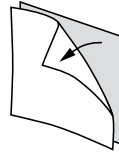

Saunos krosnelės įrengimo kontrolinis sąrašas:

- Patikrinkite, ar krosnelė nepažeista. Pažeistos saunos krosnelės nenaudokite.
- Įsitinkite, kad saunos krosnelės modelis tinka saunai, kurioje ji bus įrengiama. (5.1. Tinkamo saunos krosnelės modelio pasirinkimas)
- Įkaitinkite saunos krosnelę. (7.1. Pirmasis saunos krosnelės įkaitinimas)
- Patikrinkite, ar yra visos saunos krosnelės dalys (liukas, pelenų dėžė, grotelės ir oro deflektoriai) ir ar jos tinkamai įrengtos.
- Patikrinkite, ar dūmtakio kanalo ir valymo durelių dangčiai yra vietoje.
- Būtina laikytis visų reikalavimų dėl saugaus atstumo. (6.2. Saugūs atstumai)
- Grindys turi būti tinkamai apsaugotos. (6.3 Grindų apsauga)
- Patikrinkite, ar dūmtakis sandarus. (7.2. Saunos krosnelės prijungimas prie dūmtraukio)
- Saunos krosnelės akmenys turi būti tinkamai sukrauti. (7.6. Saunos krosnelės akmenų krovimo instrukcija)
- Malkos turi būti laikomos sausoje ir saugioje vietoje.
- Jei reikia sumontuoti priedus, vadovaukitės konkretaus gaminio montavimo ir naudojimo nurodymais.
- Saugokite šią instrukciją, kad galėtumėte pasiskaityti ją ateityje.

2. PAKUOTĖS TURINYS IR SAUNOS KROSNELĖS DALYS

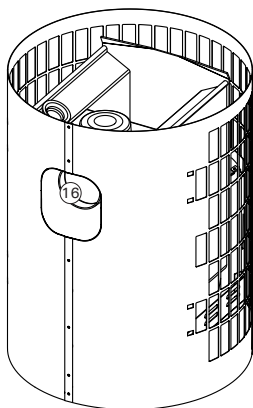
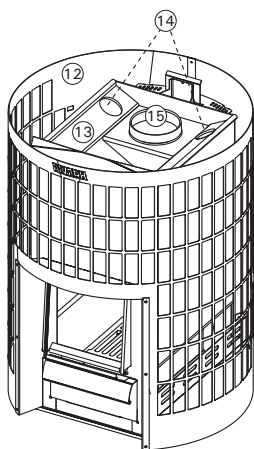
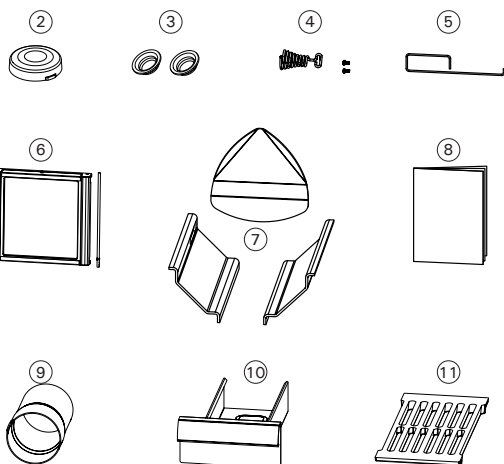
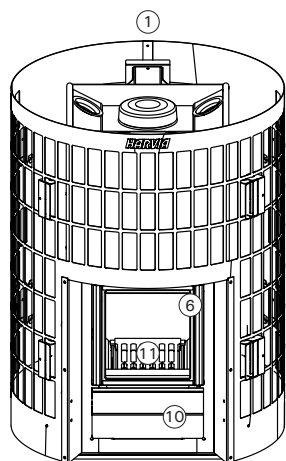

LT

| | |
|--------------------------------------|-------------------------------|
| 1. Pirties krosnelė | 9. Dūmų ištraukimo vamzdis |
| 2. Krosniakaitis | 10. Pelenų dėžė |
| 3. Suodžių angos kaištis (2 vnt.) | 11. Grotelės |
| 4. Rankena | 12. Išorinis apvalkalas |
| 5. Pagalbinė rankena | 13. Korpusas |
| 6. Stiklinės durelės | 14. Suodžių angos |
| 7. Degimo oro deflektorai | 15. Viršutinė jungiamoji anga |
| 8. Įrengimo ir naudojimo instrukcija | 16. Galinė jungiamoji anga |

3. EFEKTYVUMO DEKLARACIJA

| | | |
|--|---|---|
| Paskirtis | Tęstinio kūrenimo saunos krosnelės, kūrenamos mediena |  Harvia PL 12 40951 Muurame Finland 16 EN 15821:2010 |
| Gaminys atitinka šiuos standartus | Gaminiai išbandyti pagal standarto EN 15821:2010 metodiką | |
| Notifikuotoji įstaiga (numeris) | VTT, PL 1000, 02044 VTT, Finland (0809) | |
| | | DoP09LG150 |
| Deklaruojamos savybės – Pagrindiniai rodikliai | | Cilindro 16 Steel WKPC16S |
| Kuras | Malkos | |
| Priešgaisrinė sauga (pradžią, pavojus gretimiems elementams) | p | |
| - saugus atstumas iki degių medžiagų | > (6.2. Saugūs atstumai) | |
| Degųjų medžiagų išskyrimas | p | |
| Paviršiaus temperatūra | p | |
| Pavojingų medžiagų išskyrimas | NPD | |
| Valomumas | p | |
| Dūmų temperatūra* | 420 °C | |
| Mechaninis atsparumas | p | |
| Saunos kaitinimo galia | 16 kW | |
| - anglies monoksido išmetimas prie 13 % O ₂ | p (5510 mg/m ³) | |
| - anglies monoksido išmetimas (%) at 13 % O ₂ | p (0,44 %) | |
| - bendrasis naudingumo koeficientas | p (67 %) | |
| - trauka dūmtraukyje* | 12 Pa | |
| - uždegimo (pradinė) įkrova | 2,7 kg | |
| - kartotinė kuro įkrova | 3,2 kg | |
| - pravertos pelenų dėžės tarpas (po užkūrimo fazės) | 45 mm | |
| Patvarumas | p | |
| Dūmų masės tėkmė* | 14,5 g/s | |
| * Krosnelės durys uždarytos p Atitinka NPD Poveikis neaptiktas | | |
| Muurame, Finland 8.4.2015 |  | Teemu Harvia Technical Director teemu.harvia@harvia.fi +358 207 464 038 |

1 lentelė.

4. TECHNINĖ INFORMACIJA

| | | „Cilindro 16 Steel“ WKPC16S |
|---|--|--------------------------------|
| Informacija apie gaminį | Spalva | Plieno |
| | Šilumos galia saunos patalpai | 16 kW |
| Saunos patalpa | Maž. saunos tūris (m ³) | 6 |
| | Didž. saunos tūris (m ³) | 13 |
| Dūmtakio jungtis | Dūmtakiui reikalinga temperatūros klasė | T600 |
| | Jungties angos skersmuo (mm) | 115 |
| | Mažiausias leidžiamas dūmtakio vidinis skersmuo (mm) | 110 |
| | Didž. vamzdžio ilgis (m) | 5 |
| | Didž. viršutinės jungties masė (kg) | 50 |
| | Dūmtakio jungties aukštis (angos viduryje), galinė anga (mm) | 550 |
| | Dūmtakio jungties aukštis, viršutinė anga (mm) | 630 |
| Saugūs atstumai (degioms medžiagoms) | Saugus atstumas iki lubų, maž. (mm) | 1000 |
| | Saugus atstumas šonuose, maž. (mm) | 150 |
| | Saugus atstumas iš priekio, maž. (mm) | 500 |
| | Saugus atstumas iki galinės sienos, maž. (mm) | 200 |
| Matmenys | Plotis (mm) | 557 |
| | Gylis (mm) | 557 |
| | Aukštis (mm) | 750 |
| | Masė (kg) | 54 |
| | Ugnies gaubto storis (mm) | 5 |
| Akmenys | Akmenų kiekis (didž. kg) | 120 |
| | Akmenų dydis (cm) | Ø 10–15 |
| Malkos | Didž. malkų ilgis (cm) | 35 |
| | Malkų skersmuo (cm) | 8–15 |
| Priedai | Ugniavietės apsaugos pagrindas | WL120 |
| | Ugniavietės ekranas | WL200PC |
| | Dūmų vamzdžio apsauga | WL300PC |
| | Vandens šildytuvas | WP250PC |
| | „Harvia“ plieninis vamzdis | WHP1500 |
| | Šilumos spinduliuotės skydas | WZ020130 |
| | Jungiamasis vamzdis | WZ020ST |
| | Kampinis dūmų vamzdis | Keli modeliai |
| | Mūro jungtis | WZ011115 |
| | Dūmų vamzdžio ištiesimo rankovė | WZ020115 |

2 lentelė.

5. BENDROJI INFORMACIJA

5.1. Tinkamo saunos krosnelės modelio pasirinkimas

Atidžiai pasirinkite saunos krosnelės modelį. Nepakankamai galingas saunos krosnelės reikia kaitinti ilgiau ir aukštesnėje temperatūroje, dėl to ilgai sutrumpėja jų naudojimo laikas.

Atkreipkite dėmesį, kad neizoliuoti sienų ir lubų paviršiai (pvz., plytų, stiklo, plytelių ar betono) padidina saunos krosnelės galios poreikį. Apskaičiuojant reikiamą galią reikia papildomai pridėti 1,2 m³ tūrio kiekvienam kvadratiniam metrui tokio tipo sienų ir lubų ploto. Jei saunos sienos pagamintos iš rąstų, jos turi reikia padauginti iš 1,5. Pavyzdžiai:

- 10 m³ sauna su viena 2 m pločio ir 2 m aukščio mūrine siena atitinka maždaug 15 m³ sauną.
- 10 m³ sauna su stiklinėmis durimis prilygsta maždaug 12 m³ saunai.
- 10 m³ sauna su rąstinėmis sienomis prilygsta maždaug 15 m³ saunai.

Jei reikia pagalbos renkantis saunos krosnelę, kreipkitės į parduovą, gamyklos atstovą arba apsilankykite mūsų svetainėje (www.harvia.com).

5.2. Degimo oro deflektoriai

Saunos krosnelėje įrengta degimą skatinanti grotelių sistema: degimo kameroje esantys degimo oro deflektoriai dalį oro nukreipia į degimo kameros viršų, tiesiai virš ugnies (2 pav. Degimo oro deflektoriai). Dėl to degimo dujos taip pat sudega ir išskiria dar daugiau šilumos. Kuras (8.2. Malkos) ir uždegimo būdas (8.1. Saunos krosnelės kaitinimas) taip pat turi didelę įtaką degimo efektyvumui ir dūmtakio išmetamųjų dujų kiekiui.

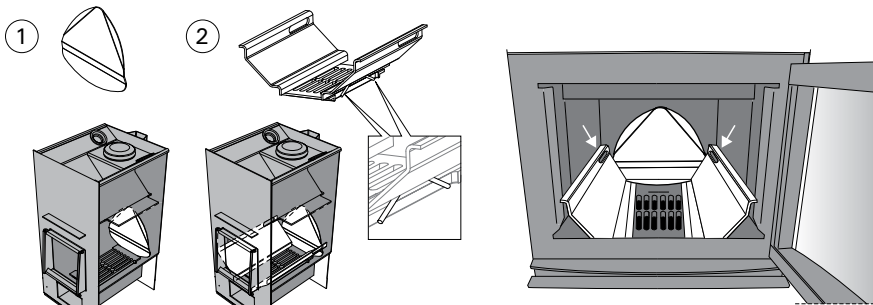

2 pav. Degimo oro deflektoriai

5.3. Priedai

Įrengdami ar naudodami saunos krosnelės priedus, visada laikykitės kiekvieno konkretaus priedo instrukcijų.

- A. „Harvia“ plieninis vamzdis WHP1500. (7.3. Saunos krosnelės prijungimas prie „Harvia“ plieninio kamino)
- B. Vandens šildytuvas WP250PC. Įrengiamas ant viršutinės jungiamosios angos viršaus. Jei naudojate ugnivietės ekraną ar kitą apsaugą, kuri neapsaugo aplinkinių degių medžiagų nuo šilumos spinduliuotės iš jungiamojo vamzdžio tarp vandens šildytuvo ir dūmtakio, virš jungiamojo vamzdžio reikia įrengti šilumos spinduliuotės skydą.
- C. Šilumos spinduliuotės skydas WZ020130. Įrengiamas aplink dūmų vamzdį. Saugus atstumas nuo neapsaugoto dūmų vamzdžio iki degių medžiagų yra 500 mm. Jei naudosite šilumos spinduliuotės skydą, saugus atstumas yra 250 mm.
- D. Jungiamasis vamzdis WZ020ST. Pakelia vandens šildytuvą į reikiamą aukštį
- E. Kampinis dūmų vamzdis. Keli modeliai.
- F. Mūro jungtis WZ011115. Jungtis į dūmtakio angą užmūrijama, kitaip jos sandarinti nereikia. Viduje yra sandariklis.
- G. Dūmų vamzdžio ištiesimo rankovė WZ020115. Uždengia dūmtakio angos kraštus ir sandarinimo tarpą sienoje. Pagaminta iš nerūdijančio plieno. Šis gaminytis yra dviejų dalių, todėl tinka įvairiems skirtingų kampų dūmų vamzdžiams.
- H. „Cilindro“ ugnivietės apsaugos pagrindas WL120. (6.4. Apsauginė įranga)
- I. „Cilindro“ ugnivietės ekranas WL200PC. (6.4. Apsauginė įranga)
- J. „Cilindro“ dūmų vamzdžio apsauga WL300PC. (6.4. Apsauginė įranga)

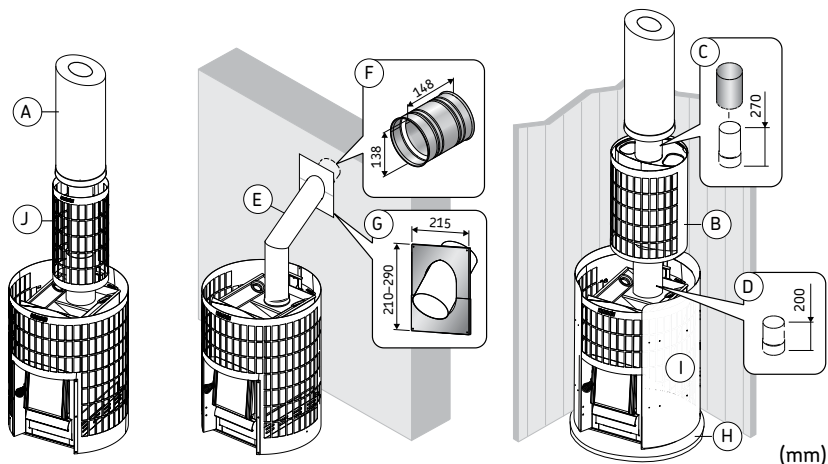

3 pav. Priedai (matmenys, mm)

6. PRIEŠ ĮRENGIMĄ



ĮSPĖJIMAS! Visada laikykitės saunos krosnelės naudojimo instrukcijoje nurodytų verčių. Jei nuo jų nukrypstama, kyla gaisro pavojus.



ĮSPĖJIMAS! Įrengiant ugniavietę būtina laikytis visų vietinių taisyklių, įskaitant nacionalinius ir Europos Sąjungos standartus. Priešgaisrinės saugos taisykles galite gauti iš leidimą montuoti įrenginį išdavusios vietinės priešgaisrinės tarnybos.



ĮSPĖJIMAS! Saunos krosnelė skirta saunos patalpai įkaitinti iki reikiamos temperatūros. Įrenginį draudžiama naudoti bet kokiais kitais tikslais.

6.1. Saunos vėdinimas



Pasirūpinkite saunos patalpos vėdinimu, kad oro įsiurbimo ar ištraukimo angos negalėtų būti atsitiktinai užkimštos.

Saunos vėdinimas turi būti įrengtas taip:

Gravitacinė ventiliacija (4 pav. Gravitacinė ventiliacija)

- Šviežias tiekiamas oras nukreipiamas į grindis šalia saunos krosnelės ir ištraukiamas kuo toliau nuo jos, netoli lubų.
- Kadangi saunos krosnelė efektyviai cirkuliuoja orą, išmetimo ventiliacija daugiausia skirta drėgmei po naudojimosi sauna pašalinti.

Mechaninė ventiliacija (5 pav. Mechaninė ventiliacija)

- Šviežias oras tiekiamas į patalpą maždaug 500 mm virš saunos krosnelės ir ištraukiamas arti grindų lygio, pvz., iš po plautų.

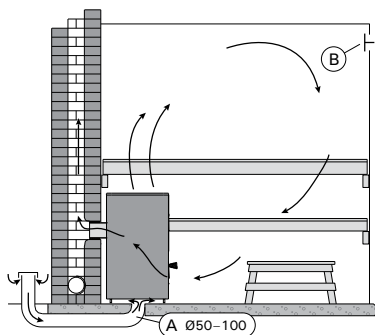

4 pav. Gravitacinė ventiliacija

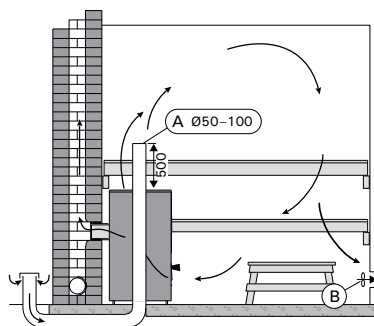

5 pav. Mechaninė ventiliacija

6.2. Saugūs atstumai



ĮSPĖJIMAS! Prieš montuodami saunos krosnelę įsitikinkite, kad laikomasi visų reikalavimų dėl saugaus atstumo. Saugiu atstumu nuo saunos krosnelės negali būti jokių elektros įrenginių, laidų ar degių medžiagų.

- A. Lubos. Mažiausias saugus atstumas nuo saunos krosnelės viršaus iki lubų.
- B. Degios sienos ir lubos. Mažiausi saugūs atstumai tarp saunos krosnelės ir degių medžiagų.
- C. Mūrinės sienos. Mažiausi saugūs atstumai, kai saunos krosnelės priekyje ir vienoje pusėje nėra kliūčių oro cirkuliacijai.
- D. Mūrinės sienos. Mažiausi saugūs atstumai, kai saunos krosnelė montuojama sienos nišoje.

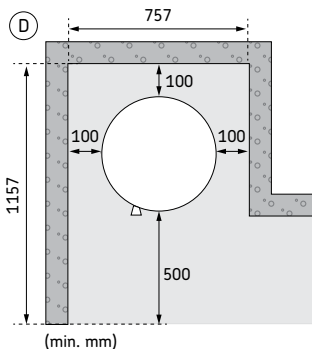
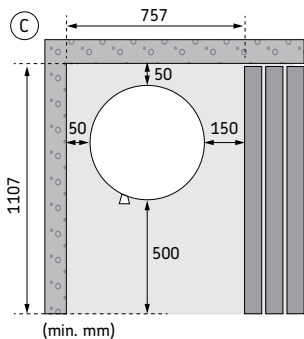
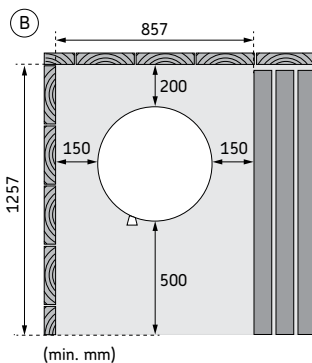
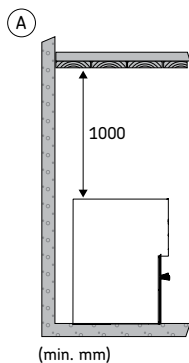
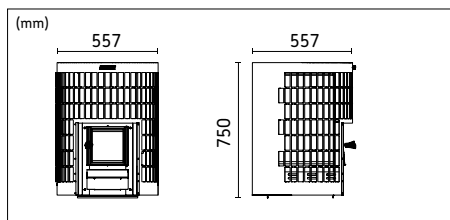

LT

6 pav. Saugūs atstumai

6.3 Grindų apsauga



Grindys po saunos krosnele turi būti pakankamai atsparios apkrovai. Jei esama konstrukcija neatitinka šios sąlygos, naudokite, pavyzdžiui, apkrovą paskirstančias plokštes.



Šviesios spalvos grindų dangos bus nešvarios nuo pelenų, akmenų ir metalo dalelių, krentančių iš saunos krosnelės. Geriau rinkitės tamsias grindų dangas ir jungiamąsias medžiagas.

- A. Betoninės grindys, be plytelių. Jei betono plokštės storis ne mažesnis kaip 60 mm, saunos krosnelę galima montuoti tiesiai ant betoninių grindų. Po krosnele esančiame betone negali būti elektros laidų ar vandentiekio vamzdžių.
- B. Plytelėmis išklotos grindys. Plytelių klijai, skiedinys ir po plytelėmis naudojamos hidroizoliacinės medžiagos nėra atsparios saunos krosnelės skleidžiamai šilumai. Grindis apsaugokite „Harvia“ ugnia vietės apsaugos pagrindu (6.4. Apsauginė įranga) arba panašia medžiaga, saugančia nuo šilumos spinduliuotės.
- C. Degios grindys. Grindis apsaugokite „Harvia“ ugnia vietės apsaugos pagrindu (6.4. Apsauginė įranga). Šalia durelių esančias degias grindis uždenkite apsauga nuo kibirkščių.

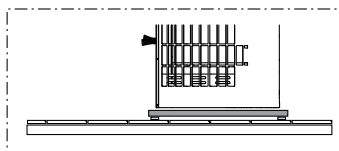
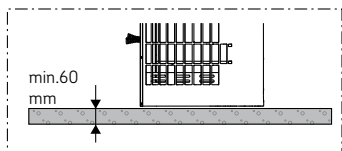
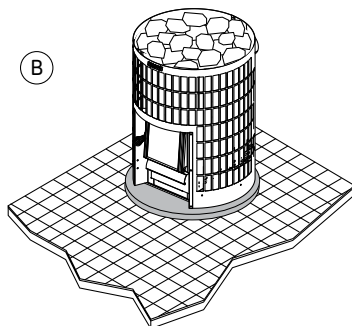
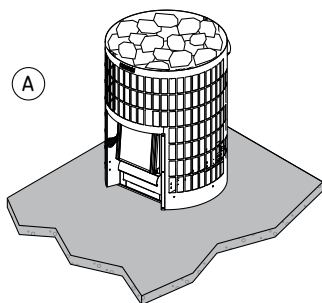

7 pav. Grindų apsauga

6.4. Apsauginė įranga



Įrengdami ar naudodami saunos krosnelės priedus, visada laikykitės kiekvieno konkretaus priedo instrukcijų.

1. „Cilindro“ ugnivietės apsaugos pagrindas WL120.
2. „Cilindro“ ugnivietės ekranas WL200PC. Apsauginė sienelė, tvirtinama prie saunos krosnelės. Lygia-vertis paprastos lengvos apsaugos variantas.
3. „Cilindro“ dūmų vamzdžio apsauga WL300PC. Įrengta aplink dūmų vamzdį ir pripildyta akmenimis. Tinka tiek tiesiems, tiek kampiniams dūmų vamzdžiams.

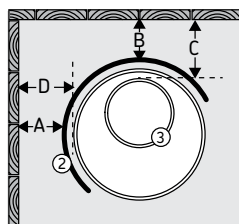
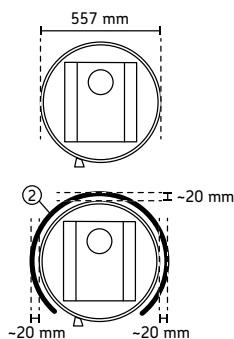
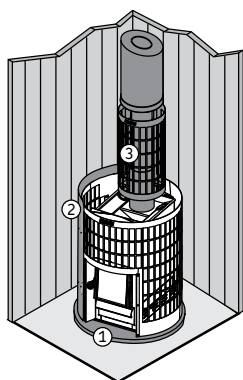

| | |
|---|-------------|
| A | min. 50 mm |
| B | min. 50 mm |
| C | min. 165 mm |
| D | min. 70 mm |

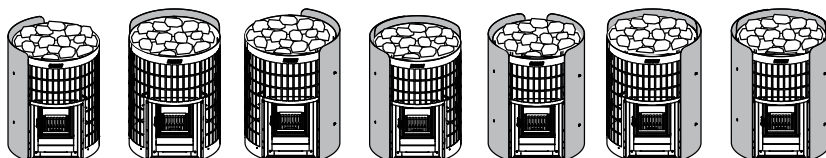

8 pav. Apsauginiai priedai (matmenys, mm)

7. ĮRENGIMO NURODYMAI

7.1. Pirmasis saunos krosnelės įkaitinimas



Prieš pradėdant naudoti krosnelę saunoje, ją reikia vieną kartą įkaitinti lauke.

Pirmojo įkaitinimo procedūros tikslas – nuo malkomis kūrenamos saunos krosnelės nudeginti apsauginius dažus. Per šį procesą susidaro daug dūmų.

1. Kaitinkite saunos krosnelę lauke, kol nebebus dūmų. Jei naudojami dūmų vamzdžiai, jie turi būti įrengti tokioje vietoje, kad susidarytų trauka. Prieš pirmąjį kaitinimą akmenų į saunos krosnelę dėti nereikia. Leiskite korpusui atvėsti. Dažų likučius pašalinkite mechaniniu arba rankiniu būdu, pavyzdžiui, vieliniu šepetiu ir dulkių siurbliu. (Jei negalite kaitinti krosnelės lauke, pradėkite nuo 2 žingsnio. Tokiu atveju, jei krosnelė bus kaitinama saunoje, korpusas skleis daugiau dūmų.)
2. Įrenkite saunos krosnelę pagal nurodymus. Sudėkite į saunos krosnelę akmenis. (7.6. Saunos krosnelės akmenų krovimo instrukcija)
3. Įkaitinkite sauną iki normalios temperatūros. Pasirūpinkite, kad sauna būtų gerai vėdinama, nes iš korpuso vis tiek gali sklįsti dūmai ir kvapai. Kai nebelieka dūmų, saunos krosnelę galima naudoti.

7.2. Saunos krosnelės prijungimas prie dūmtraukio



Malkomis kūrenamos saunos krosnelės negalima įrengti taip, kad būtų naudojamas bendras dūmtraukis.

Ugniasienėje išgręžkite skylę dūmtakiui prijungti. Jei naudosite grindų apsaugą, nustatydami, kokiame aukštyje gręžti skylę, atsižvelkite ir į jos aukštį. Skylė turi būti šiek tiek didesnė už kamino vamzdį. Tinkamas sandarinimo tarpas aplink jungiamąjį vamzdį yra apie 10 mm. Vidiniai dūmtakio angos kampai turi būti užapvalinti, kad dūmai laisvai patektų į kaminą. „Harvia“ siūlo įvairių įrengimą palengvinančių priedų. (5.3. Priedai)

LT

Saunos krosnelės prijungimas prie mūrinio dūmtakio per galinę angą

- Prijunkite dūmtakio vamzdį prie saunos krosnelės galinės jungties angos. Jungiamasis vamzdis turi būti sandariai įrengtas ir tvirtai uždarytas.
- Neįkiškite dūmtakio jungiamojo vamzdžio per toli į dūmtakį, nes jis gali užsikimšti. Jei reikia, vamzdį sutrumpinkite.
- Dūmtakio jungiamąjį vamzdį prie kamino angos užsandarinkite ugniai atsparia mineraline vata ar kita panašia medžiaga. Dūmtakio jungtis turi būti sandari, jei reikia, pridėkite ugniai atsparios mineralinės vatos.

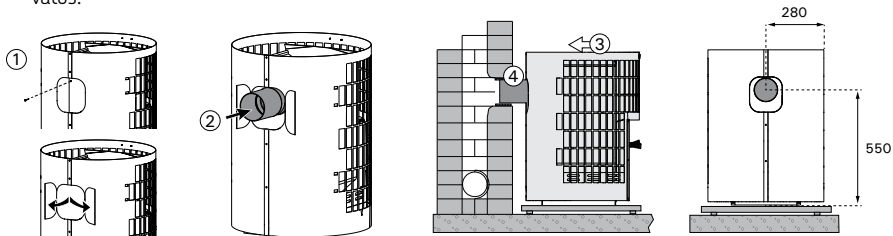

9 pav. Saunos krosnelės prijungimas prie mūrinio dūmtakio per galinę angą

Saunos krosnelės prijungimas prie kamino per viršutinę angą

- Jungčiai viršuje reikės 45° arba 90° kampo dūmų vamzdžio. (5.3. Priedai)
- Perkelkite krosniakaištį virš galinės jungties angos.
- Atsuktuvu išlenkite laikiklį.
- Prijunkite dūmtakio vamzdį prie saunos krosnelės viršutinės jungties angos. Jungiamasis vamzdis turi būti sandariai įrengtas ir tvirtai uždarytas.
- Pastatykite saunos krosnelę į vietą. Neįkiškite dūmtakio jungiamojo vamzdžio per toli į dūmtakį, nes jis gali užsikimšti. Jei reikia, vamzdį sutrumpinkite.
- Dūmtakio jungiamąjį vamzdį prie angos ugniai atsparioje sienoje užsandarinkite, pavyzdžiui, ugniai atsparia mineraline vata. Dūmtakio jungtis turi būti sandari, jei reikia, pridėkite ugniai atsparios mineralinės vatos.

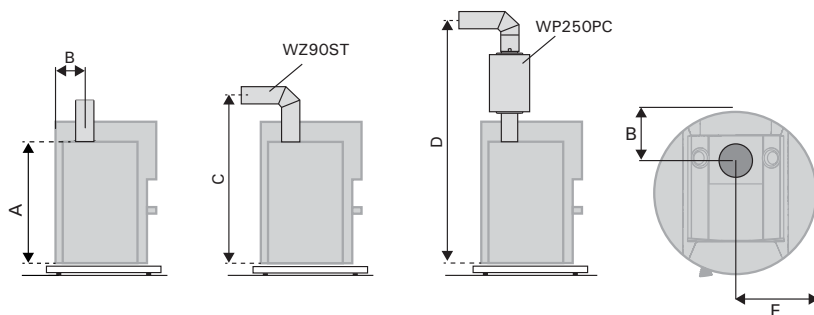
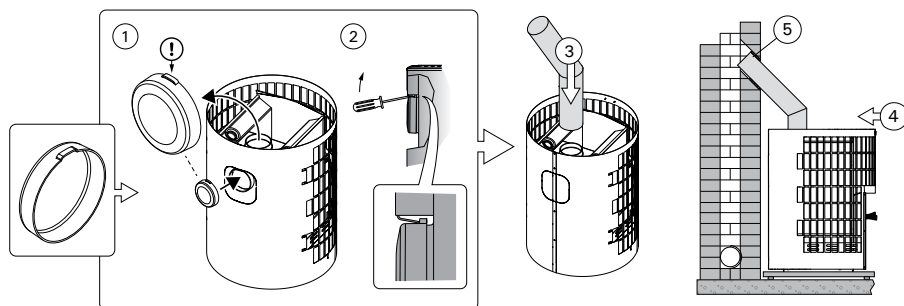

| | A (mm) | B (mm) | C (mm) | D (mm) | E (mm) |
|-------------|--------|--------|--------|--------|--------|
| Cilindro 16 | 630 | 175 | ~ 810 | ~ 1660 | 280 |

10 pav. Saunos krosnelės prijungimas prie mūrinio dūmtakio per viršutinę angą

7.3. Saunos krosnelės prijungimas prie „Harvia“ plieninio kamino

Dūmams ištraukti galima naudoti CE ženklų pažymėtą „Harvia“ plieninį kaminą su nerūdijančiojo plieno dūmų vamzdžiais ir nuo ugnies izoliuotu kaminu. Kamino skerspjūvis yra apskritas.

- Prijunkite plieninį dūmų vamzdį prie saunos krosnelės viršutinės jungties angos. Dūmų vamzdis turi būti sandariai sumontuotas ir tvirtai uždarytas. Išsamesnių nurodymų rasite plieninių vamzdžių montavimo instrukcijoje.



Jeigu aplink saunos krosnelę naudojamas ugniavietės ekranas, izoliuotoji vamzdžio dalis turi prasidėti ekrano viršutinio paviršiaus lygyje arba žemiau jo.

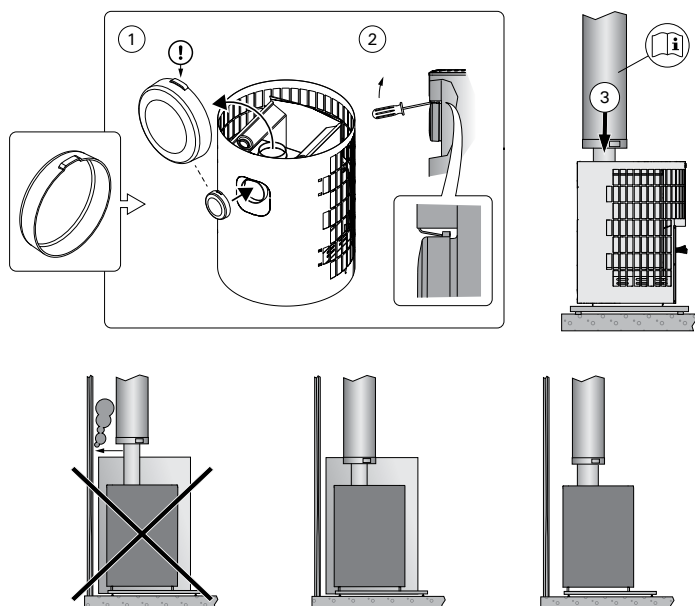

11 pav. Saunos krosnelės prijungimas prie „Harvia“ plieninio kamino

7.4. Durelių vyrių perkėlimas į kitą pusę

Degimo kameros durelės gali būti įrengtos taip, kad atsidarytų į dešinę arba į kairę pusę. Žr. 12 pav.

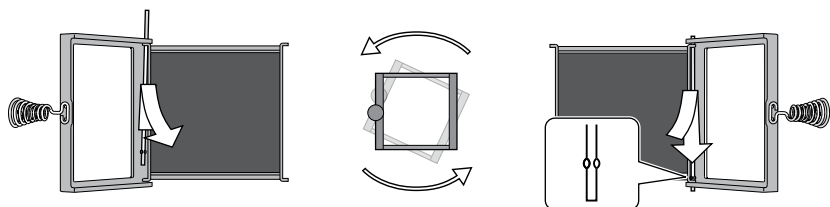

12 pav. Durelių vyrių perkėlimas į kitą pusę

7.5. Saunos krosnelės akmenys



Saunos krosnelės akmenys yra svarbūs saunos krosnelės saugumui. Kad garantija galėtų, naudotojas yra atsakingas už tinkamą saunos krosnelės akmenų talpyklos priežiūrą pagal specifikacijas ir instrukcijas.

- Saunoje naudojami akmenys turi būti peridotitinės, olivino diabazo, olivino ir vulkanitinės kilmės.
- Tinka 10–15 cm skersmens akmenys.
- Saunos krosnei naudokite tik skilusio (nelygaus) paviršiaus ir (arba) suapvalintus akmenis.
- Keraminius ir dekoratyvinius akmenis galima naudoti tik tuo atveju, jei jie yra patvirtinti gamintojo ir naudojami laikantis gamintojų instrukcijų.
- Atkreipkite dėmesį, kad dekoratyviniai akmenys tinkami naudoti tik viršutiniame sluoksnyje. Dekoratyviniai akmenys turi būti išdėstyti laisvai, taip užtikrinant pakankamą oro cirkuliaciją. Dekoratyvinius akmenis išdėliokite taip, kad jie nesiliestų su elektrinės krosnelės kaitintuvais. Saunos krosnelę kūrenant malkomis, akmenys turi neliesiti įkaitusio saunos krosnelės vidinio korpuso.
- Garantija netaikoma defektams, atsiradusiems dėl dekoratyvinių akmenų ar gamintojo nerekomenduotų pirties akmenų naudojimo.

7.6. Saunos krosnelės akmenų krovimo instrukcija



Visada įsitinkinkite, kad tarp akmenų nesimato saunos krosnelės korpuso. Tiesioginė šilumos spinduliuotė nuo neapsaugoto korpuso gali pavojingai įkaitinti toliau nei saugiu atstumu esančias medžiagas.



Dėdami akmenis į saunos krosnelę visada mūvėkite apsaugines pirštines. Metalinių dalių briaunos gali būti aštrios, prie jų prisilietus galima įsipjauti.



Tinkamai išdėsčius akmenis, saunos krosnelė veiks efektyviai ir suteiks malonių pojūčių.

LT

1. Prieš dėdami į krosnelę akmenis, nuplaukite nuo jų susikaupusias dulkes.
2. Akmenis dėkite po vieną. Nemeskite jų į akmenų talpyklą.
3. Akmenų talpyklos apačioje dėkite didelius apvalius akmenis.
4. Prie išorinių krosnelės kraštų dėkite plokščius akmenis. Vertikalus akmenų išdėstymas užtikrina gerą oro cirkuliaciją ir atitinka krosnelės konstrukciją. Akmenis dėkite tolygiai, kompaktiškais sluoksniais.
5. Ant saunos krosnelės degimo kameros dangčio dėkite didelius apvalius akmenis. Akmenis sudėkite laisvai.
6. Viršutinę dalį taip pat pripildykite akmenimis. Akmenis sudėkite laisvai.
7. Akmenys turi būti maždaug tame pačiame lygyje kaip ir saunos krosnelės viršus. Nedėkite akmenų į krūvą ant krosnelės viršaus.
8. Per akmenis turi nesimatyti saunos krosnelės korpuso. Jei reikia, akmenis sudėkite tankiau.

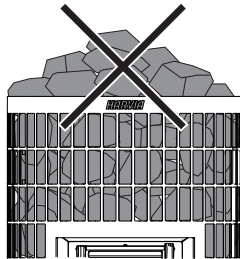
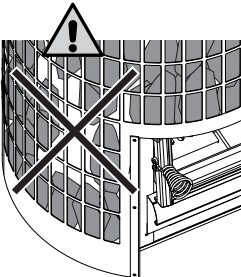
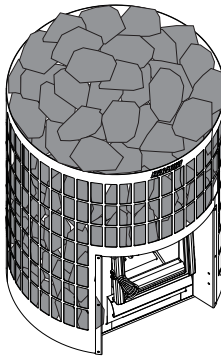
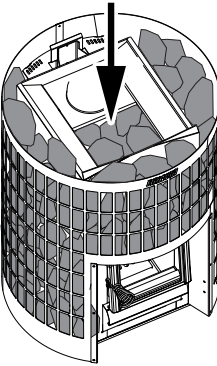
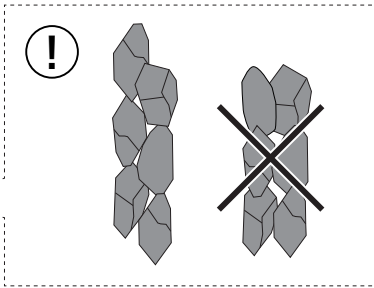
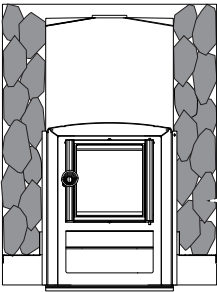
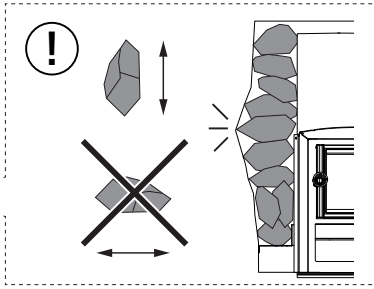
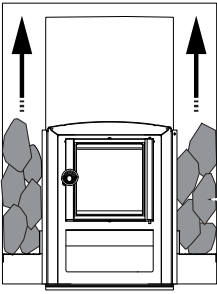

13 pav. Pirties akmenų dėjimas

8. NAUDOJIMO INSTRUKCIJA



Prieš naudodami saunos krosnelę atidžiai perskaitykite instrukciją.



Prieš naudodami saunos krosnelę patikrinkite, ar saunoje arba saugiu atstumu nuo krosnelės nėra jokių netinkamų daiktų. Atkreipkite dėmesį, kad problemų gali sukelti ištraukiamieji ventiliatoriai, veikiantys toje pačioje patalpoje kaip ir saunos krosnelė.



ĮSPĖJIMAS! Ilgai veikiant aukštai temperatūrai gali kilti gaisro pavojus.



ĮSPĖJIMAS! Kol sauna šilta, niekada nepalikite jos be priežiūros.



ĮSPĖJIMAS! Įsitinkite, kad po naudojimo ugnis visiškai užgesinta.



Prieš naudodami saunos krosnelę, perskaitykite jos priedų, pavyzdžiui, vandens šildytuvo, naudojimo instrukcijas.



Savininkas arba asmuo, atsakingas už saunos krosnelės naudojimą, turi užtikrinti, kad visi naudotojai žinotų, kaip ja tinkamai naudotis, ir suprastų galimą su naudojimusi krosnele susijusią riziką.



Ilgai būnant karštoje saunoje pakyla kūno temperatūra. Tai gali būti pavojinga.



Kai saunos krosnelė karšta, su ja elkitės atsargiai. Saunos krosnelės akmenys ir metalinės dalys įkaista taip, kad gali nudeginti odą.



Kad išvengtumėte nudegimų pavojaus, nepilkite vandens ant saunos krosnelės, jei šalia jos kas nors yra.



Pasirūpinkite, kad vaikai būtų atokiau nuo saunos krosnelės.



Nepalikite saunoje vienų vaikų, mažesnio mobilumo asmenų, ligonių ar neįgaliųjų.



Pasitarkite su gydytoju, ar neturite kokių nors sveikatos sutrikimų, ribojančių naudojimąsi sauna.



Prieš vesdami mažus vaikus į sauną, pasitarkite su vaikų gydytoju.



Judėdami saunoje būkite atsargūs, nes plautai ir grindys gali būti slidūs.



Neikite į karštą sauną būdami paveikti alkoholio, vaistų, narkotikų ar kitų svaigiųjų medžiagų.



Nemiegokite įkaitintoje saunoje.



Jūros klimatas ir kitokia drėgmė gali sukelti saunos krosnelės metalinių paviršių koroziją.



Dėl gaisro pavojaus saunoje nedžiovinkite skalbinių.

8.1. Saunos krosnelės kaitinimas

- 1. Patikrinkite saunos krosnelės ir degimo kameros būklę.** Patikrinkite, ar saunos krosnelės grotelės ir stiklinės durelės nepažeistos.
- 2. Prieš kaitinant saunos krosnelę visada reikia ištuštinti jos pelenų dėžę.** Pilna pelenų dėžė trikdydys oro cirkuliaciją ir degimą. Per pelenų dėžę tiekiamas oras vėsina grotelės ir pailgina jų naudojimo laiką. Įsigykite metalinę talpyklą pelenams, geriausia su pagrindu. **PASTABA Nelaikykite pelenų dėžės šalia degių medžiagų, nes išimtuose pelenuose gali būti rusenančių žarijų.**
- 3. Sudėkite malkas į degimo kamerą, tarp jų palikdami pakankamai vietos orui patekti.** Didėsnes malkas dėkite apačioje, o mažesnes – viršuje. Naudokite maždaug 8–12 cm skersmens malkas (atkreipkite dėmesį į malkų kiekį pradiniam kaitinimui, 1 lentelė).
- 4. Ant malkų uždėkite prakurų.** Pradėjus kūrenti ugnį iš viršaus, susidaro mažiausiai dūmų.
- 5. Uždekite prakurus ir uždarykite dureles.** Sureguliuokite trauką palikdami šiek tiek atidarytą pelenų dėžę. Malkomis kūrenamos saunos krosnelės negalima naudoti atidarius jos dureles.
 - Pastaba. Kai įkaista saunos krosnelė, įkaista ir rankenos. Dureles ir pelenų dėžę atidarykite ir uždarykite naudodami pridedamą įrankį.
 - Prieš uždegant ugnį saunos krosnelėje, kad malkos tinkamai užsidegtų, pelenų dėžę patartina šiek tiek atidaryti.
 - Dėl pernelyg didelės traukos visas saunos krosnelės korpusas įkaista iki raudonumo. Tai labai sutrumpina jos naudojimo laiką.
 - Naudojantis sauna ir kai sauna jau įkaitusi, pelenų dėžę galima visiškai uždaryti arba laikyti tik šiek tiek atidarytą, kad sumažėtų degimas ir medienos sąnaudos. Optimalus tarpas nurodytas (1 lentelė.).

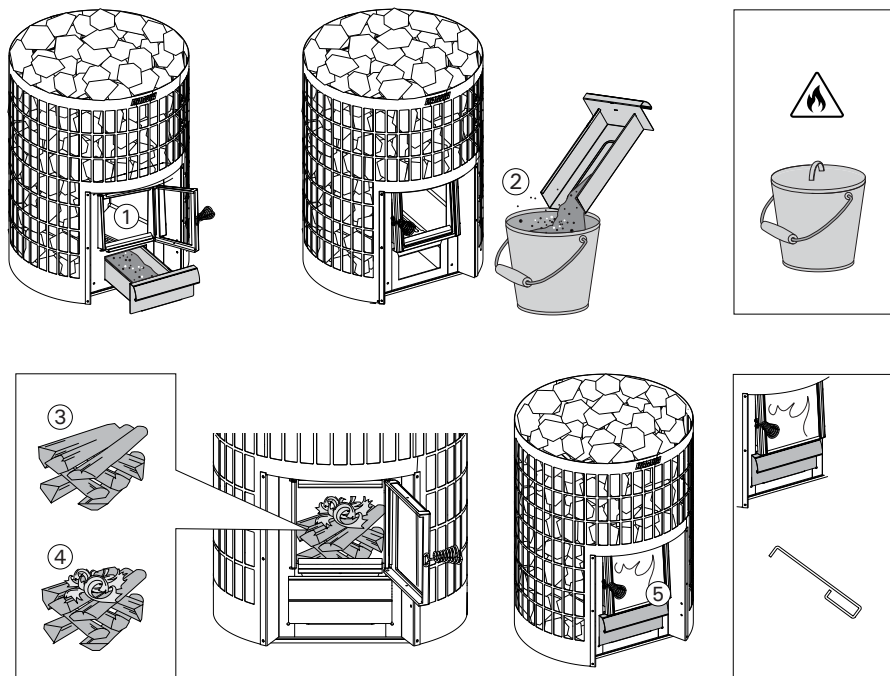

- 6. Kai žarijų sumažėja, jei reikia, į degimo kamerą įdėkite daugiau malkų.** Naudokite maždaug 12–15 cm skersmens malkas. Saunos temperatūrai palaikyti pakanka kelių malkų (atkreipkite dėmesį į dedamo kuro kiekį; žr. 1 lentelę).
- Jei saunos krosnelė kaitinama per daug (pvz., kelios pilnos saunos krosnelės iš eilės), krosnelė ir dūmtraukis perkaista. Dėl perkaitimo sutrumpėja saunos krosnelės naudojimo laikas ir gali kilti gaisro pavojus.
 - Paprastai temperatūra neturėtų viršyti 100 °C.
 - Tinkamas malkų kiekis nurodytas šildymo instrukcijoje. Jei reikia, krosnei, dūmtakiui ir saunai leiskite atvėsti.
- 7. Baigę naudotis sauna, nebedėkite malkų ir leiskite ugniai užgesti. Visada įsitikinkite, kad ugnis visiškai užgeso.**

8.2. Malkos



Laikykites nurodymų dėl malkų kiekio ir dydžio. Jei reikia, krosnei, dūmtakiui ir saunai leiskite atvėsti.

Geriausia saunos krosnelę kūrenti sausa mediena. Sausos malkos, jas sutrenkus, skamba. Malkų drėgnumas yra svarbus tiek geram degimui, tiek efektyviam saunos krosnelės kaitinimui. Geri prakurai yra beržo žievė ir laikraščiai.

Malkas ir prakurus laikykite sausoje ir saugioje vietoje, pavyzdžiui, pašūrėje ar sandėliuke.

Saunos krosnelėje niekada negalima deginti šių medžiagų:

- didelio šilumingumo kuro (pvz., medienos drožlių plokščių, plastiko, akmens anglių, briketų, granuliu),
- dažytos arba impregnuotos medienos,
- atliekų (pvz., PVC, tekstilės, odos, gumos, sauskelių),
- sodo atliekų (pvz., žolės, medžių lapų),
- skystojo kuro.

8.3. Saunos vanduo

- Naudodamiesi sauna vandenį pilkite tik ant akmenų. Užpylus vandens ant įkaitusių plieninių paviršių, dėl didelio temperatūros pokyčio jie gali deformuotis.
- Nenaudokite jokio kito vandens, nei nurodyta saunos krosnelės instrukcijoje.
- Jei vandenį aromatizuojate saunos kvapais, naudokite tik saunos vandeniui skirtus produktus ir laikykites jų naudojimo instrukcijų.
- Kaip saunos vandenį naudokite tik švarų buitinį vandenį. Žr. 3 lentelę.

| Vandens savybės | Poveikis | Rekomendacija |
|---|----------------------------------|--------------------------------|
| Organiniai teršalai | Spalva, skonis, nuosėdos | <12 mg/l |
| Geležies kiekis | Spalva, kvapas, skonis, nuosėdos | <0,2 mg/l |
| Mangano kiekis (Mn) | Spalva, kvapas, skonis, nuosėdos | <0,10 mg/l |
| Vandens kietumas: pagrindinės sudedamosios dalys yra kalcis (Ca) ir magnis (Mg) | Nuosėdos | Ca: <100 mg/l Mg: <100 mg/l |
| Chloridinis vanduo | Korozija | Cl: <100 mg/l |
| Chloruotas vanduo | Rizika sveikatai | Draudžiama naudoti |
| Jūros vanduo | Greita korozija | Draudžiama naudoti |
| Arseno ir radono koncentracija | Rizika sveikatai | Draudžiama naudoti |

3 lentelė.

9. REGULIARI PRIEŽIŪRA

9.1. Pirties krosnelė

Reguliariai tikrindama ir prižiūrima saunos krosnelė bus saugesnė, ilgiau naudojama ir suteiks geriausią garą.

- Prieš kiekvieną naudojimą ištuštinkite pelenų dėžę ir patikrinkite saunos krosnelės liuko ir degimo kameros būklę. (8.1. Saunos krosnelės kaitinimas)
- Suodžius ir pelenus, susikaupusius saunos krosnelės dūmtakyje, reikia reguliariai šalinti per suodžių angas. Visada laikykites vietos taisyklių. Reguliarus valymas užtikrina saugų saunos krosnelės ir dūmtakių naudojimą, apsaugo nuo gaisro ir pagerina saunos krosnelės efektyvumą. (9.2. Saunos krosnelės valymas)
- Reguliariai išimkite akmenis ir patikrinkite saunos krosnelės korpuso būklę. Dėl didelių temperatūros svyravimų saunos krosnelės korpusas gali šiek tiek deformuotis. Patikrinkite, ar saunos krosnelėje nėra skylių, o siūlės neįtrūkusios. Įtrūkius reikia užtaisyti arba saunos krosnelę pakeisti.
- Saunos krosnelės akmenis keiskite ne rečiau kaip kartą per metus arba dažniau, jei sauna naudojama labai dažnai. Dėl intensyvaus šiluminio ciklo saunos krosnelės akmenys naudojimo metu palaipsniui yra ir trupa. Pašalinkite akmenų talpykloje susikaupusias akmenų nuolaužas ir pakeiskite suskilusius akmenis.
- Nuvalykite krosnelę drėgna šluoste, kad pašalintumėte dulkes ir nešvarumus.

9.2. Saunos krosnelės valymas



Reguliarus ugnivietės ir dūmtraukio valymas yra svarbi priešgaisrinės saugos dalis. Dėl nevisiško sudegimo ir neatliekamo reguliaraus dūmtakio valymo jame gali susikaupti suodžių, kurie gali užsidegti.



Ką daryti užsidegus suodžiams:

1. Uždarykite pelenų dėžę, ugnies kamerą ir dūmų sklendę (jei ji įrengta).
2. Kreipkitės į vietos priešgaisrinę tarnybą.
3. Nebandykite užsidegusių suodžių gesinti vandeniu.
4. Po suodžių užsidegimo, prieš pradėdami vėl naudotis sauna, ugnivietę ir dūmtakį turi patikrinti kaminkrėtys.



Dūmtraukį ir jungiamuosius vamzdžius reikia reguliariai valyti, ypač jei saunos krosnelė ilgą laiką nenaudojama.



Visi valymo darbai turi atitikti nacionalinius, regioninius ir vietos teisės aktus.

1. Prieš valydami, jei reikia, uždenkite aplinkinius paviršius, kad apsaugotumėte juos nuo suodžių.
2. Prieš valydami iš saunos krosnelės išimkite akmenis ir įvertinkite korpuso būklę.
3. Išimkite abu suodžių angos kaiščius. Jei saunos krosnelė prijungta prie kamino dūmtakio per galinę jungtį, ištraukite ir pagrindinės jungties krosniakaištį.
4. Išvalykite saunos krosnelės degimo dūmtakius.
5. Pelenus iš degimo dūmtakių išvalykite metaliniu šepetėliu arba metaliniu semtuvėliu.
6. Pašalinkite pelenus iš pelenų dėžės ir iš po grotelių.
7. Patikrinkite saunos krosnelės degimo dūmtakių siūles ir paviršius. Korpusė negali būti tarpų. Patikrinkite degimo kameros paviršių iš saunos krosnelės vidaus ir degimo kameros dangtį iš akmenų pusės.
8. Naudojimo metu saunos krosnelės korpusas ir jo dalys šiek tiek keičia formą. Patikrinkite, ar niekas netrukdo saugiai naudoti saunos krosnelę. Pavyzdžiui, įsitikinkite, kad oro deflektoriaus plokštelės laikosi savo vietose ir kad grotelės nėra per daug susisukusios.
9. Po valymo suodžių angos kaiščius, krosniakaiščius ir pelenų dėžę reikia tinkamai uždėti atgal. Jei saunos krosnelėje yra dūmų šilumos reguliatoriai, ribojantys didžiausią dūmų dujų temperatūrą, įsitinkite, kad jie yra savo vietoje. Patikrinkite, ar dūmtakio jungtis nepažeista ir sandari.
10. Sudėkite akmenis atgal į saunos krosnelę. Patikrinkite akmenų būklę. Blogos būklės, nešvarūs ar kalcifikuotus akmenis reikia pakeisti naujais. (7.6. Saunos krosnelės akmenų krovimo instrukcija)

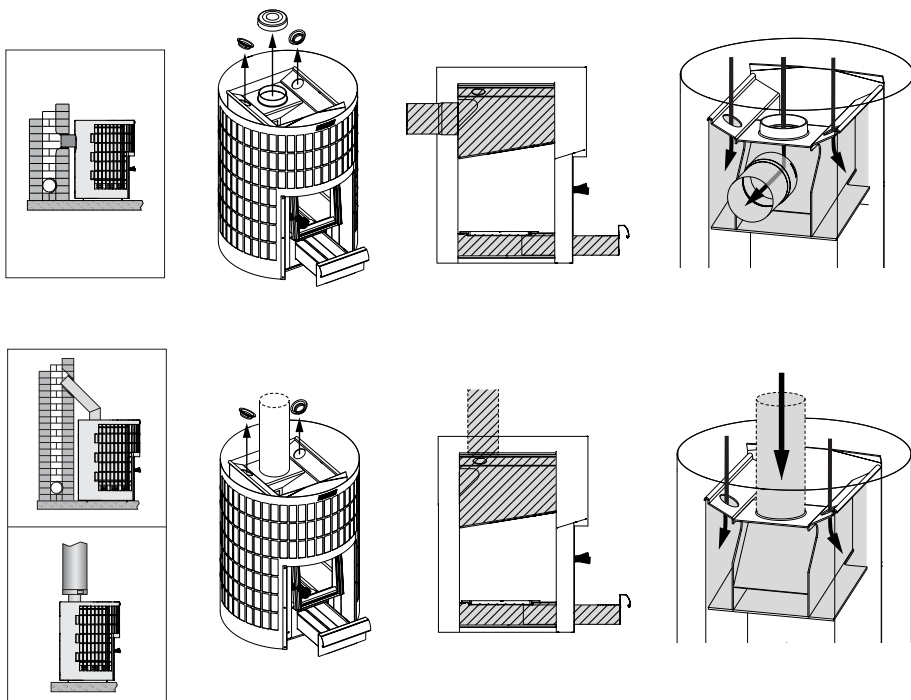

LT

15 pav. Saunos krosnelės valymas

9.3. Trikių šalinimas

Dūmtakioje nėra traukos. Į sauną veržiasi dūmai.

- Dūmtakio jungtis nesandari. Užsandarinkite jungtį. (7.2. Saunos krosnelės prijungimas prie dūmtraukio)
- Mūrinis kaminas yra šaltas arba drėgnas.
- Neigiamas slėgis name, kurį sukelia gartraukis ar kitas prietaisas. Įsitinkinkite, kad yra tinkamas oro judėjimas.
- Neigiamas slėgis saunoje, kurį sukelia vėjas arba tam tikros oro sąlygos. Pasirūpinkite oro tiekimu, pvz., uždegimo metu atidarykite artimiausias lauko duris arba langą.
- Vienu metu naudojama daugiau nei viena ugnivietė. Įsitinkinkite, kad yra tinkamas oro judėjimas.
- Pelenų dėžė pilna.
- Užsikimšę saunos krosnelės dūmtakiai (9.2. Saunos krosnelės valymas)
- Kamino prijungimo vamzdis yra per giliai kamine (7.2. Saunos krosnelės prijungimas prie dūmtraukio)
- Dėl naudojimo saunos krosnelės korpuse atsirado skylė arba įtrūko siūlė. Sutaisykite arba pakeiskite saunos krosnelę.
- Saunos krosnelė prijungta prie dūmtakio per viršutinę angą, bet galinės prijungimo angos kamštis neįstatytas. (7. Įrengimo nurodymai)

Sauna neįkaista.

- Sauna yra per didelė, o krosnelės kaitinimo galia per maža. (4. Techninė informacija)
- Saunoje yra didelis neapsiltintų sienų paviršiaus plotas. (5.1. Tinkamo saunos krosnelės modelio pasirinkimas)
- Malkos ar prakurai yra drėgni arba prastos kokybės dėl kitų priežasčių. (8.2. Malkos)
- Trauka kamine yra silpna.
- Užsikimšę saunos krosnelės dūmtakiai (9.2. Saunos krosnelės valymas)

Akmens neįkaista.

- Sauna yra per maža krosnelės kaitinimo galiai (4. Techninė informacija)
- Trauka kamine yra silpna.
- Malkos ar prakurai yra drėgni arba prastos kokybės dėl kitų priežasčių. (8.2. Malkos)
- Užsikimšę saunos krosnelės dūmtakiai (9.2. Saunos krosnelės valymas)
- Patikrinkite, kaip į krosnelę sudėti akmenys. Pašalinkite susikaupusias akmenų nuolaužas ir per mažus (mažesnio nei 10 cm skersmens) saunos krosnelės akmenis. Suirusius akmenis pakeiskite dideliais, nepažeistais akmenimis. (7.6. Saunos krosnelės akmenų krovimo instrukcija)

Saunos krosnelė skleidžia kvapą.

- Žr. punktą (7.1. Pirmasis saunos krosnelės įkaitinimas)
- Karšta saunos krosnelė gali sustiprinti ore esančius kvapus, tačiau pati sauna ar krosnelė kvapų negeneruoja. Pavyzdžiai: dažai, klijai, kaitinimo aliejus ir prieskoniai.

Mediniai paviršiai saunoje tamsėja

- Normalu, kad mediniai saunos paviršiai laikui bėgant patamsėja. Tamsėjimą gali pagreitinti saulės spinduliai, saunos krosnelės skleidžiama šiluma, sienų paviršių apsauginės medžiagos (apsauginės medžiagos nėra labai atsparios karščiui), smulkios akmenų dalelės, atskilusios nuo saunos krosnelės akmenų ir kylančios su oro srovėmis, ir į sauną patekę dūmai, pvz., pridėjus malkų.

Medinių saunos paviršių apanglėjimas arba juodavimas

- Nebenaudokite saunos krosnelės ir patikrinkite, ar laikomasi saugių atstumų. Įsitinkinkite, kad saunos krosnelė yra tinkamo dydžio jūsų saunai. (6.2. Saugūs atstumai) (4. Techninė informacija)

10. ATSARGINĖS DALYS

spareparts.harvia.com



11. GARANTIJOS SĄLYGOS

www.harvia.com



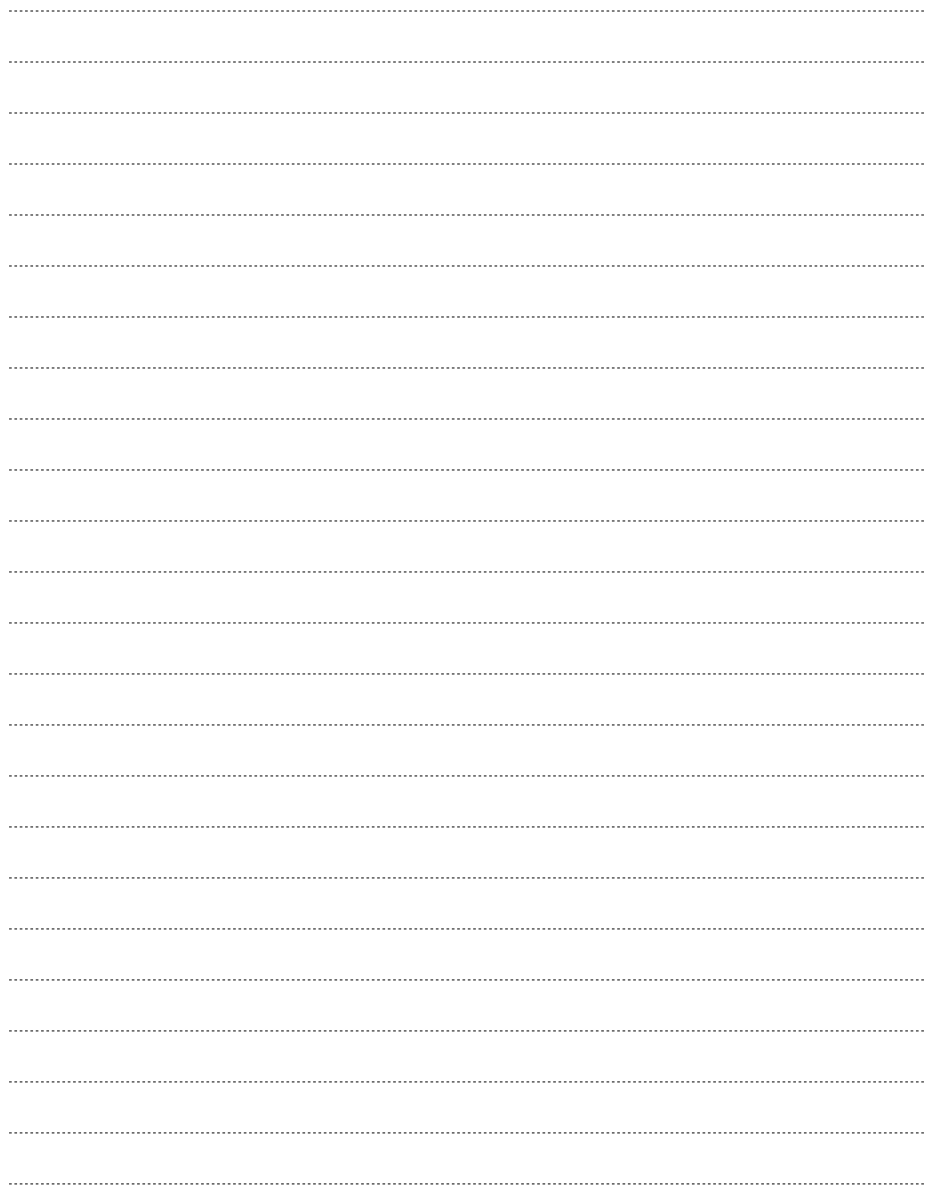

Harvia Cilindro 16

Дровяная каменка для сауны
Руководство по установке и
эксплуатации

Артикул изделия:
WKPC16S

HARVIA

Sauna & Spa

Let's sauna.

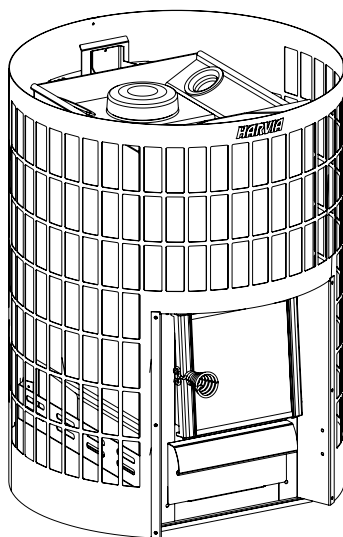

RU



Поздравляем с отличным выбором каменки!

Оптимальная работа и срок службы каменки Harvia достигается при ее эксплуатации и техобслуживании в соответствии с инструкциями настоящего руководства.

Перед установкой и использованием каменки ознакомьтесь с настоящим руководством. Сохраните настоящее руководство для использования в дальнейшем. С руководством по установке и эксплуатации также можно ознакомиться на нашем веб-сайте www.harvia.com.

ОГЛАВЛЕНИЕ

| | |
|--|-----------|
| 1. ПРИМЕЧАНИЯ И МЕРЫ ПРЕДОСТОРОЖНОСТИ | 3 |
| 2. КОМПЛЕКТ ПОСТАВКИ И КОМПЛЕКТУЮЩИЕ КАМЕНКИ | 9 |
| 3. ЭКСПЛУАТАЦИОННЫЕ ХАРАКТЕРИСТИКИ | 10 |
| 4. ТЕХНИЧЕСКИЕ ДАННЫЕ..... | 11 |
| 5. ОБЩИЕ СВЕДЕНИЯ | 12 |
| 5.1. Выбор подходящей модели каменки | 12 |
| 5.2. Дефлекторы топочного воздуха | 12 |
| 5.3. Аксессуары | 13 |
| 6. ПЕРЕД УСТАНОВКОЙ | 14 |
| 6.1. Вентиляция в помещении сауны | 14 |
| 6.2. Безопасное расстояние..... | 15 |
| 6.3. Защита пола | 16 |
| 6.4. Защитное оборудование..... | 17 |
| 7. ИНСТРУКЦИИ ПО УСТАНОВКЕ | 18 |
| 7.1. Первый прогрев каменки | 18 |
| 7.2. Присоединение каменки к дымоходу..... | 18 |
| 7.3. Присоединение каменки к стальному дымоходу Harvia | 21 |
| 7.4. Перестановка петель люка на противоположную сторону | 21 |
| 7.5. Камни для печи..... | 22 |
| 7.6. Инструкция по укладке камней для каменки..... | 22 |
| 8. РУКОВОДСТВО ПО ЭКСПЛУАТАЦИИ | 24 |
| 8.1. Нагрев каменки..... | 25 |
| 8.2. Дрова | 26 |
| 8.3. Вода в сауне | 27 |
| 9. РЕГУЛЯРНОЕ ТЕХОБСЛУЖИВАНИЕ И УХОД..... | 28 |
| 9.1. Каменка..... | 28 |
| 9.2. Чистка каменки..... | 28 |
| 9.3. Устранение неполадок..... | 30 |
| 10. ЗАПАСНЫЕ ЧАСТИ | 31 |
| 11. УСЛОВИЯ ГАРАНТИИ | 31 |

1. ПРИМЕЧАНИЯ И МЕРЫ ПРЕДОСТОРОЖНОСТИ



Перед использованием устройства внимательно ознакомьтесь с инструкциями и мерами предосторожности.



ВНИМАНИЕ! Несоблюдение данных мер предосторожности может привести к серьезным травмам или смерти.



ОСТОРОЖНО! Несоблюдение данных мер предосторожности может привести к легким или серьезным травмам.

Установка

- При установке и эксплуатации печи следуйте соответствующим инструкциям по установке и эксплуатации. При установке камин необходимо соблюдать все местные нормативные требования, включая те, которые относятся к государственным стандартам и стандартам Европейского союза. Руководство по правилам пожарной безопасности можно получить в местном органе пожарной охраны, утверждающем установку.
- Печь предназначена для нагрева парильни до необходимой температуры. Использование устройства в любых других целях запрещено. Сохраните руководство по установке и эксплуатации для последующего использования. После установки руководство по эксплуатации должно быть передано владельцу сауны или лицу, ответственному за ее эксплуатацию.
- Перед фактическим использованием дровяную печь необходимо прогреть особым образом, описанным ниже. Цель первой процедуры прогрева — сжечь защитную краску с дровяной печи. Поскольку при этом образуется много дыма, делать это следует на открытом воздухе. После того как печь остынет, удалите остатки краски механическим способом, например металлической щеткой и пылесосом.
- Перед установкой печи убедитесь, что соблюдены все требования касательно безопасного расстояния. В пределах безопасного расстояния от печи не должно быть никакого электрооборудования, проводов либо горючих материалов.
- Необходимо соблюдать значения, указанные в руководстве по эксплуатации печи. Отклонение от данных значений может привести к возникновению пожара.

- Устройство должно быть установлено таким образом, чтобы после установки предупредительные надписи оставались легко читаемыми.
- Дровяная печь должна быть установлена на огнестойкое основание или пол с достаточной несущей способностью. Если существующая конструкция не отвечает данному требованию, воспользуйтесь, к примеру, досками, распределяющими нагрузку.
- Перед установкой обеспечьте беспрепятственный доступ для чистки печи и дымохода.
- Обеспечьте достаточную вентиляцию в парильне, убедившись, что отверстия для притока и вытяжки воздуха не будут случайно заблокированы.
- Если вокруг печи установлено ограждение, необходимо соблюдать безопасные расстояния, указанные в руководстве по эксплуатации печи.
- При установке и эксплуатации аксессуаров для печи следуйте соответствующим руководствам по их установке и эксплуатации.
- Регулируемые ножки могут поцарапать пол, если волочить печь по полу.
- Обязательно носите защитные перчатки при установке и обслуживании печи, а также при добавлении камней.

Дымовая труба

- Дровяная печь не может быть установлена для использования общей дымовой трубы.
- Не устанавливайте патрубок слишком глубоко в дымовую трубу, так как это может ее заблокировать.
- Закрепите патрубок дымохода в отверстии на стене из огнестойкого материала, используя огнестойкое минеральное волокно или аналогичный материал.

Камни для печи

- Прежде чем поместить камни в печь, необходимо смыть с них каменную пыль.
- Запрещается использовать керамические «камни» и мягкую породу.
- Не бросайте камни в пространство для камней.
- Не укладывайте камни слишком плотно, чтобы между ними мог циркулировать воздух.
- Не перегружайте камнями верх печи.
- Не размещайте в пространстве для камней и рядом с ним никаких предметов или устройств, которые могут повлиять на объем или направление воздушного потока, проходящего через печь.

- Прямое тепловое излучение от непокрытого корпуса печи из-за неправильной укладки камней может привести к опасному перегреву объектов даже за пределами безопасного расстояния.
- Перекладывайте камни и заменяйте разбитые камни не реже одного раза в год.

Техническое обслуживание

- Камин, дымовая труба и патрубки должны регулярно прочищаться квалифицированным специалистом.
- Дымовую трубу и патрубки необходимо регулярно чистить, особенно если печь долгое время не использовалась.
- В результате неполного сгорания и из-за нерегулярной очистки дымовой трубы в ней скапливается сажа, которая может привести к пожару. Действия в случае возгорания сажи смотрите в инструкции.
- Изменение дровяной печи без разрешения от производителя запрещено.
- Морской климат и другие влажные климатические условия могут вызвать коррозию металлических поверхностей печи.

Что делать в случае возгорания сажи:

1. Закройте зольник, топку и заслонку (при ее наличии).
2. Свяжитесь с местным органом пожарной охраны.
3. Не пытайтесь потушить возгорание сажи водой.
4. После возгорания сажи трубочист должен проверить камин и дымоход, прежде чем сауну можно будет использовать снова.

Инструкции

- Владелец или лицо, ответственное за эксплуатацию печи, должен убедиться, что все пользователи знают, как правильно ее использовать, и понимают потенциальные риски, связанные с ней.
- Будьте особенно внимательны при использовании печи. Камни в печи и внешние поверхности могут нагреваться до крайне высоких температур.
- Не подпускайте детей к печи.
- Перед нагревом печи убедитесь, что в сауне или на безопасном расстоянии от нее нет посторонних предметов.
- Обратите внимание, что вытяжные вентиляторы, работающие в одном помещении с печью, могут создавать проблемы.
- Убедитесь в достаточной вентиляции в первые несколько раз, когда будете нагревать сауну.
- При нагревании печи также нагреваются и ручки. Используйте инструмент в комплекте, чтобы открывать и закрывать дверцу печи и зольник.

- Длительное воздействие высоких температур может привести к возникновению пожара.
- Зольник дровяной печи всегда следует опустошать перед нагревом.
- Не храните контейнер для золы рядом с легковоспламеняющимися материалами, так как зола может содержать оставшиеся тлеющие угольки.
- Запрещается использовать дровяную печь с открытой дверцей.
- Обеспечьте достаточную вентиляцию и воздух для горения, убедившись, что отверстия для них не будут случайно заблокированы.
- Изменения естественной тяги воздуха, вызванные сменой времен года и погодными условиями, можно компенсировать, отрегулировав положение зольника.
- Чрезмерная тяга приведет к раскаливанию всего корпуса печи, что значительно сократит срок ее службы.
- Во время парения и когда парильня уже нагрета, зольник можно закрыть или держать слегка приоткрытым, чтобы уменьшить горение и расход дров.
- Из-за риска возгорания не используйте сауну в качестве сушилки для белья.
- Горячие каменные осколки, падающие из печи, могут повредить напольное покрытие и привести к возникновению пожара.
- После использования убедитесь, что огонь полностью потушен.

Что делать в случае перегрева печи или других проблем:
ВНИМАНИЕ! Если неисправность привела к пожару, вызовите пожарную службу.

1. Закройте зольник и дверцу топки.
2. Используйте воду для охлаждения конструкций, которые могут загореться.
3. Охладите внешнюю поверхность каменки водой.
4. Проследите, чтобы печь полностью остыла.
5. После неисправности необходимо проверить камин и дымовую трубу, прежде чем снова топить сауну.

Топливо

- В печи нельзя сжигать топливо с высокой теплотворной способностью (например, ДСП, пластик, уголь, прессованный уголь, топливные гранулы), окрашенную или обработанную древесину, отходы (например, ПВХ, текстиль, кожу, резину, одноразовые подгузники), садовые отходы (например, траву, листья) или жидкое топливо.

- Поместите дрова в топку, оставив достаточно места для циркуляции воздуха для горения между дровами. Положите самые большие куски древесины вниз, а маленькие — вверх.
- Сверху дров положите хворост. После разжигания огня закройте дверь. При необходимости отрегулируйте тягу, открыв зольник.
- Соблюдайте правильное количество и размеры древесины, указанные в руководстве. При необходимости дайте дровяной печи, дымовой трубе и парильне остыть.

Вода в сауне

- При использовании сауны лейте воду только на камни. Поливание воды на горячие стальные поверхности может привести к их деформации из-за сильного изменения температуры при попадании воды.
- Не лейте сразу много воды на печь, так как из-за этого могут образоваться обжигающие брызги.
- Не лейте воду на печь, если рядом с ней кто-то находится.
- Не используйте ковш объемом более 0,2 л.
- Не используйте воду другого типа, кроме той, что указана в руководстве к печи.
- Если вы собираетесь использовать ароматизаторы для воды, то применяйте только те, которые предназначены для саун, и следуйте инструкциям по их применению.

Использование сауны

- Не оставляйте в сауне без присмотра детей, людей с ограниченными возможностями передвижения, инвалидов и других слабых людей.
- Длительное пребывание в горячей сауне повышает температуру тела, что может быть опасно.
- Проконсультируйтесь с врачом, если у вас есть какие-либо ограничения по здоровью, связанные с посещением сауны.
- Прежде чем брать в сауну маленьких детей, проконсультируйтесь с педиатром.
- Будьте осторожны при передвижении в сауне, так как скамейки и пол могут быть скользкими.
- Не пользуйтесь горячей сауной под воздействием алкоголя, лекарств, наркотиков или других опьяняющих веществ.
- Не спите в нагретой сауне.



Для перемещения каменки требуется два человека.



Каменку необходимо транспортировать только в вертикальном положении.



Поднимать и перемещать каменку нужно, поддерживая ее за внешний кожух.



Обязательно надевайте защитные перчатки при установке и обслуживании каменки, а также добавляя в нее камни.



Перед тем, как использовать каменку, снимите с нее защитную пленку.

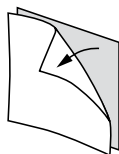

Контрольный перечень перед установкой каменки:

- Проверьте целостность каменки. При наличии повреждений не используйте ее.
- Убедитесь, что модель каменки соответствует параметрам сауны, в которой она будет установлена. (5.1. Выбор подходящей модели каменки)
- Разогрейте каменку. (7.1. Первый прогрев каменки)
- Проверьте наличие деталей каменки (люк, зольник, решетка и дефлекторы воздуха) и правильность их установки.
- Убедитесь, что дымовая труба и крышки люка находятся на своих местах.
- Убедитесь, что соблюдены все требования по безопасному расстоянию. (6.2. Безопасное расстояние)
- Убедитесь в надлежащей защите пола. (6.3 Защита пола)
- Проверьте герметичность топочных каналов. (7.2. Присоединение каменки к дымоходу)
- Убедитесь, что камни уложены в каменку в соответствии с инструкциями. (7.6. Инструкция по укладке камней для каменки)
- Убедитесь, что дрова хранятся в сухом и безопасном месте
- Если необходимо установить комплектующие, следуйте инструкциям, приведенным в руководствах по установке и эксплуатации соответствующих комплектующих.
- Сохраните настоящее руководство для использования в дальнейшем.

2. КОМПЛЕКТ ПОСТАВКИ И КОМПЛЕКТУЮЩИЕ КАМЕНКИ

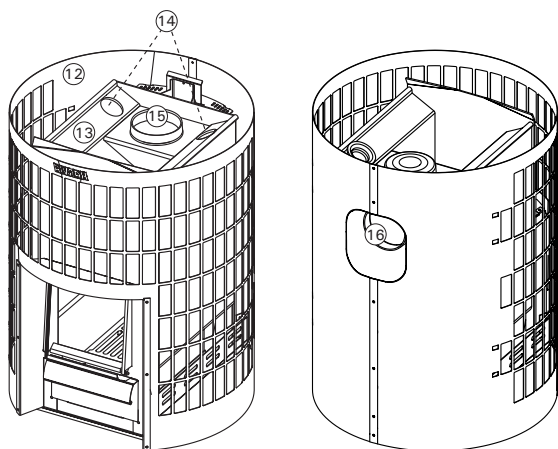
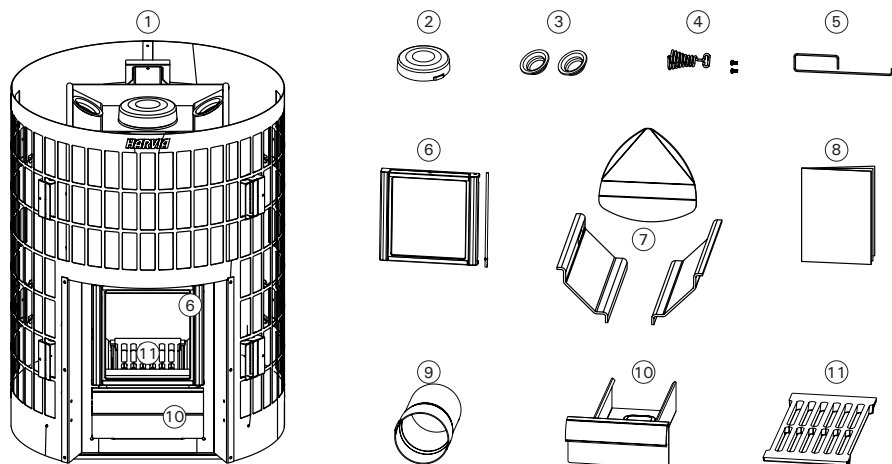

RU

| | |
|---|--------------------------------------|
| 1. Каменка | 9. Патрубок дымохода |
| 2. Заглушка | 10. Зольник |
| 3. Заглушка отверстия для удаления сажи (две штуки) | 11. Решетка |
| 4. Дверная ручка | 12. Кожух |
| 5. Вспомогательная ручка | 13. Рама |
| 6. Стекланный люк | 14. Отверстия для удаления сажи |
| 7. Дефлекторы топочного воздуха | 15. Верхнее соединительное отверстие |
| 8. Руководство по установке и эксплуатации | 16. Заднее соединительное отверстие |

3. ЭКСПЛУАТАЦИОННЫЕ ХАРАКТЕРИСТИКИ



| | | |
|---|---|---|
| Предполагаемое использование | Дровяные печи многоразового нагрева для сауны |  Harvia PL 12 40951 Muurame Finland 16 EN 15821:2010 |
| Изделие соответствует следующим стандартам | Изделия тестируются в соответствии с методиками, описанными в стандарте EN 15821:2010 | |
| Извещающий орган (идентификационный номер) | VTT, PL 1000, 02044 VTT, Finland (0809) | |
| | | DoP09LG150 |
| Тип продукта | Cilindro 16 Steel WKPC16S | |
| Топливо | Древесина | |
| Пожарная безопасность (опасность инициации пожара для смежных элементов) | p | |
| - безопасные расстояния до сгораемых материалов | b (6.2. Безопасное расстояние) | |
| Выброс горючих веществ | p | |
| Температура поверхности | p | |
| Выделение опасных веществ | NPD | |
| Возможность очистки | p | |
| Температура печных газов * | 420 °C | |
| Механическая прочность | p | |
| Тепловая мощность | 16 кВт/kW | |
| - выброс монооксида углерода (мг/м ³) при 13 % O ₂ | p (5510 мг/м ³) | |
| - выброс монооксида углерода (%) при 13 % O ₂ | p (0,44 %) | |
| - полный коэффициент полезного действия | p (67 %) | |
| - тяга дымохода * | 12 Pa | |
| - закладка при розжиге | 2,7 кг/kg | |
| - повторные закладки | 3,2 кг/kg | |
| - зазор зольника (после растопки) | 45 мм/mm | |
| Срок службы | p | |
| Массовый расход печных газов * | 14,5 г/сек / g/s | |
| * Дверца топки закрыта p Соответствие NPD не нормируется | | |
| Muurame, Finland 8.4.2015 |  | Teemu Harvia Technical Director teemu.harvia@harvia.fi +358 207 464 038 |

Таблица 1.

4. ТЕХНИЧЕСКИЕ ДАННЫЕ

| | | Каменка Cilindro 16 WКPC16S |
|---|--|--------------------------------|
| Информация об изделии | Цвет | Сталь |
| | Тепловая мощность для сауны | 16 кВт |
| Парильня | Объем сауны, мин. (м ³) | 6 |
| | Объем сауны, макс. (м ³) | 13 |
| Соединение дымохода | Требуемый класс нагревостойкости дымохода | T600 |
| | Диаметр соединительного отверстия (мм) | 115 |
| | Минимальный допустимый внутренний диаметр дымовой трубы (мм) | 110 |
| | Макс. длина трубы (м) | 5 |
| | Макс. нагрузка для верхнего соединения (кг) | 50 |
| | Высота установки дымохода (в середине проема), заднее отверстие (мм) | 550 |
| | Высота установки дымохода, верхнее отверстие (мм) | 630 |
| Безопасное расстояние (для горючих материалов) | Безопасное расстояние до потолка, мин. (мм) | 1.000 |
| | Безопасное расстояние сбоку, мин. (мм) | 150 |
| | Безопасное расстояние спереди, мин. (мм) | 500 |
| | Безопасное расстояние сзади, мин. (мм) | 200 |
| Габариты | Ширина (мм) | 557 |
| | Длина (мм) | 557 |
| | Высота (мм) | 750 |
| | Вес (кг) | 54 |
| | Толщина огнезащитного покрытия (мм) | 5 |
| Камни | Количество камней (макс., кг) | 120 |
| | Размер камней (см) | Ø10–15 |
| Дрова | Максимальная длина дров (см) | 35 |
| | Диаметр дров (см) | 8–15 |
| Аксессуары | Основание для защиты от теплового излучения | WL120 |
| | Экран для каминов | WL200PC |
| | Ограждение дымовой трубы | WL300PC |
| | Нагреватель воды | WP250PC |
| | Стальная труба Harvia | WHP1500 |
| | Тепловой экран | WZ020130 |
| | Соединительная труба | WZ020ST |
| | Угловая дымовая труба | Несколько моделей |
| | Соединитель для кирпичной кладки | WZ011115 |
| | Накладка с отверстием для дымовой трубы | WZ020115 |

5. ОБЩИЕ СВЕДЕНИЯ

5.1. Выбор подходящей модели каменки

Будьте внимательны при выборе каменки. Для нагрева менее мощных моделей каменок требуется больше времени и более высокая температура, что в конечном итоге сокращает срок их службы.

Следует отметить, что для помещений с неизолированной поверхностью стен и потолка (например, из кирпича, стекла, керамической плитки, бетона) требуется установка более мощной каменки. При расчете помещений с такой поверхностью необходимо прибавить дополнительно 1,2 м³ объема на каждый квадратный метр площади стен и потолка. Если стены сауны выполнены из цельных бревен, объем помещения следует умножить на 1,5. Примеры:

- Сауна размером 10 м³ с одной кирпичной стеной шириной 2 м и высотой 2 м соответствует помещению объемом примерно 15 м³.
- Сауна размером 10 м³ со стеклянной дверью соответствует помещению объемом примерно 12 м³.
- Сауна размером 10 м³ со стенами из цельных бревен соответствует помещению объемом примерно 15 м³.

Если вам нужна помощь в выборе каменки, обратитесь к своему дилеру, представителю завода-изготовителя или посетите наш веб-сайт (www.harvia.com).

5.2. Дефлекторы топочного воздуха

Каменка оснащена системой колосниковой решетки, которая оптимизирует горение: дефлекторы топочного воздуха, расположенные в топке, направляют часть воздуха в верхнюю часть топки, непосредственно над огнем (Рисунок 2. Дефлекторы топочного воздуха). Это также приводит к сгоранию топочных газов и выделению еще большего количества тепла. Используемое топливо (8.2. Дрова) и способ зажигания (8.1. Нагрев каменки) также сильно влияют на эффективность сгорания и выбросы дымовых газов.



Рисунок 2. Дефлекторы топочного воздуха

5.3. Аксессуары

При необходимости установки комплектующих каменки всегда следуйте инструкциям по установке и эксплуатации соответствующих комплектующих.

- A. Стальная труба Harvia WHP1500. (7.3. Присоединение каменки к стальному дымоходу Harvia)
- B. Нагреватель воды WP250PC. Устанавливают поверх верхнего соединительного отверстия. При использовании экрана для каминов или другого защитного приспособления, размер которого недостаточен для защиты окружающих горючих материалов от теплового излучения соединительной трубы, которая расположена между нагревателем воды и дымовой трубой, над соединительной трубой устанавливают дополнительный тепловой экран.
- C. Тепловой экран WZ020130. Устанавливают вокруг дымовой трубы. Безопасное расстояние от незащищенной дымовой трубы до горючих материалов составляет 500 мм. При использовании теплового экрана безопасное расстояние составляет 250 мм.
- D. Соединительная труба WZ020ST. Применяется для установки нагревателя воды на нужную высоту.
- E. Угловая дымовая труба. Несколько моделей.
- F. Соединитель для кирпичной кладки WZ011115. Данный соединитель герметично устанавливается в кирпичную кладку и отверстие дымохода и не требует дополнительного уплотнения. Уплотнение расположено внутри.
- G. Накладка с отверстием для дымовой трубы WZ020115. Закрывает края дымоходного отверстия и зазор в стене. Изготовлена из нержавеющей стали. Этот элемент состоит из двух частей, что позволяет использовать его с различными дымовыми трубами, расположенными под разными углами.
- H. Основание для защиты каменки Cilindro от теплового излучения WL120. (6.4. Защитное оборудование)
- I. Экран для каминов WL200PC. (6.4. Защитное оборудование)
- J. Ограждение дымовой трубы каменки Cilindro WL300PC. (6.4. Защитное оборудование)

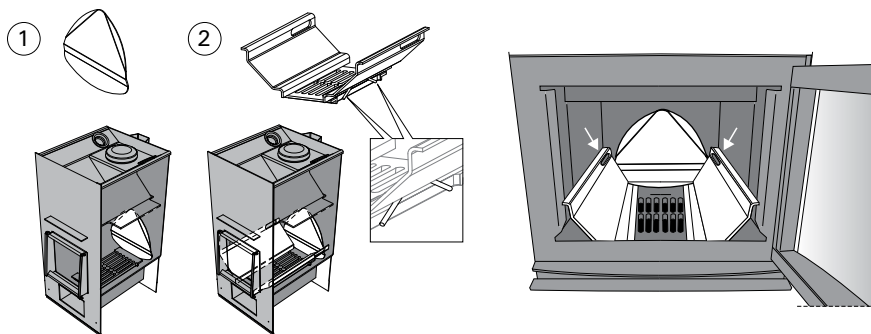
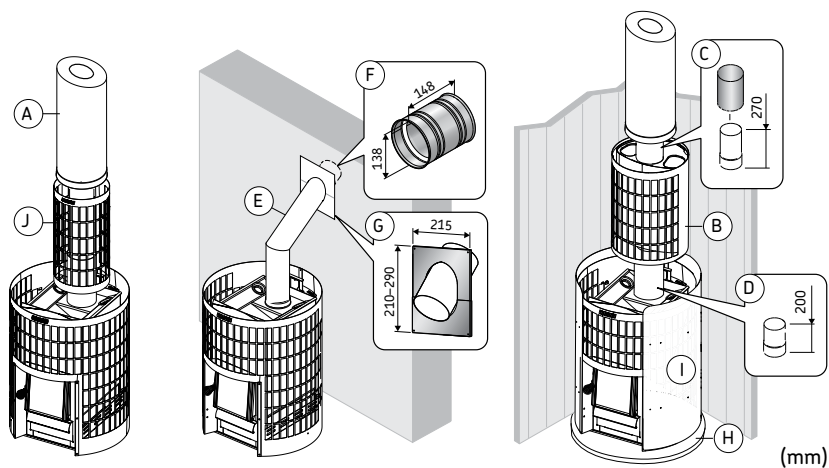

RU

Рисунок 3. Аксессуары (размеры в мм).

6. ПЕРЕД УСТАНОВКОЙ



ВНИМАНИЕ! Всегда придерживайтесь значений, указанных в руководстве по эксплуатации каменки. Отклонение от данных значений может привести к возникновению пожара.



ВНИМАНИЕ! При установке каменки необходимо соблюдать все местные нормативные требования, включая те, которые относятся к государственным стандартам и стандартам Европейского союза. Руководство по правилам пожарной безопасности можно получить в местном органе пожарной охраны, утверждающем установку.



ВНИМАНИЕ! Печь предназначена для нагрева парильни до необходимой температуры. Использование устройства в любых других целях запрещено.

6.1. Вентиляция в помещении сауны



Обеспечьте достаточную вентиляцию в парильне, убедившись, что отверстия для притока и вытяжки воздуха не будут случайно заблокированы.

Вентиляцию в сауне выполняют следующим образом:

Естественная вентиляция (Рисунок 4. Естественная вентиляция)

- А. Свежий приточный воздух направляют на пол возле каменки и отводят как можно дальше от каменки, ближе к потолку.
- В. Поскольку каменка обеспечивает эффективную циркуляцию воздуха, вытяжное отверстие служит преимущественно для удаления влаги из сауны после купания.

Искусственная вентиляция (Рисунок 5. Искусственная вентиляция)

- А. Свежий приточный воздух подают в помещение на высоте примерно 500 мм над каменкой и отводят ближе к уровню пола, например, под скамейками.



Рисунок 4. Естественная вентиляция



Рисунок 5. Искусственная вентиляция

6.2. Безопасное расстояние

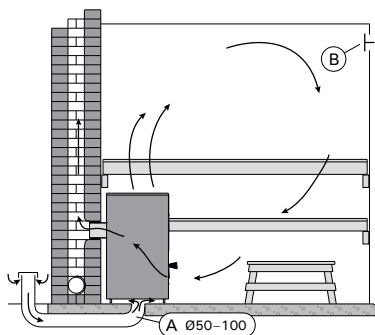

ВНИМАНИЕ! Перед установкой печи убедитесь, что соблюдены все требования касательно безопасного расстояния. В пределах безопасного расстояния от печи не должно быть никакого электрооборудования, проводов либо горючих материалов.

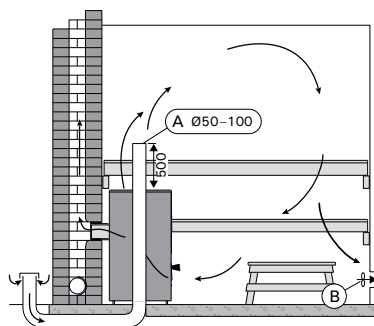
- A. До потолка: минимальное безопасное расстояние от верхней части каменки до потолка.
- B. До горючих стен и потолков. Минимальное безопасное расстояние между каменкой и горючими материалами.
- C. До кирпичных стен. Минимальное безопасное расстояние, когда передняя и одна боковая часть каменки не имеют препятствий для циркуляции воздуха.
- D. До кирпичных стен. Минимальное безопасное расстояние при установке каменки в нише стены.

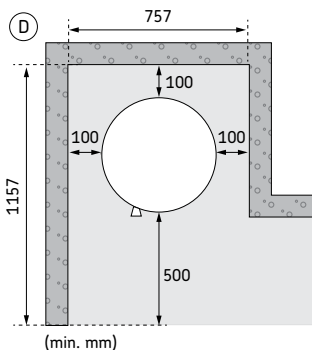
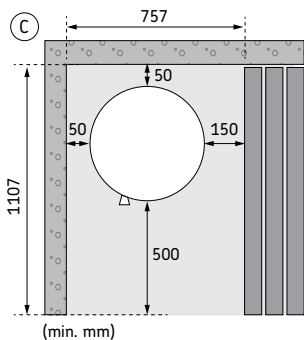
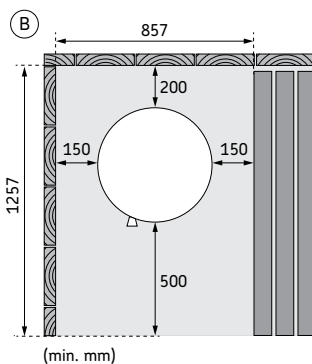
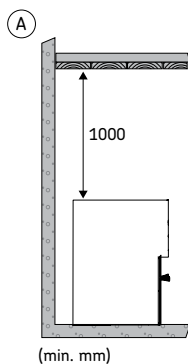
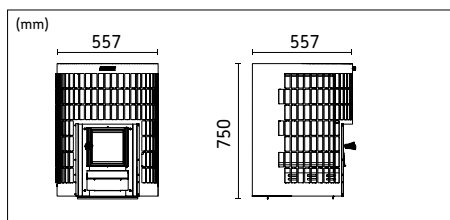

RU

Рисунок 6. Безопасное расстояние

6.3 Защита пола



Пол под каменкой должен иметь достаточную несущую способность. Если существующая конструкция не отвечает данному требованию, воспользуйтесь, к примеру, досками, распределяющими нагрузку.



Светлые напольные покрытия загрязняются от золы, камней и металлической стружки, падающих из каменки. Поэтому следует использовать темные напольные покрытия и материалы для заполнения швов.

- A. Бетонный пол без плитки. Если толщина бетонной плиты составляет не менее 60 мм, каменку можно установить непосредственно на бетонный пол. Следует убедиться, что в бетоне под каменкой нет электрических проводов и водопроводных труб.
- B. Пол с плиточным покрытием. Клеи для плитки, затирка и гидроизоляционные материалы, используемые под плиткой, не устойчивы к тепловому излучению каменки. Поэтому необходимо обеспечить защиту пола с помощью основания (6.4. Защитное оборудование) Harvia или аналогичного материала для защиты от теплового излучения.
- C. Пол с горючим покрытием. Необходимо обеспечить защиту пола с помощью основания (6.4. Защитное оборудование) Harvia для защиты от теплового излучения. Для защиты пола с горючим покрытием вблизи люка следует использовать экран для защиты от искр.



Рисунок 7. Защита пола

6.4. Защитное оборудование

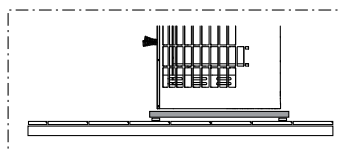
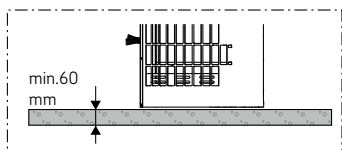
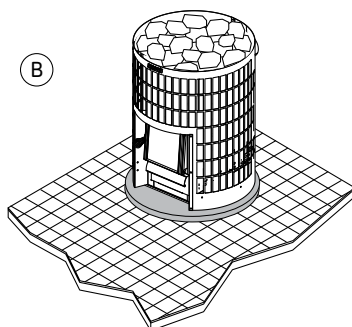
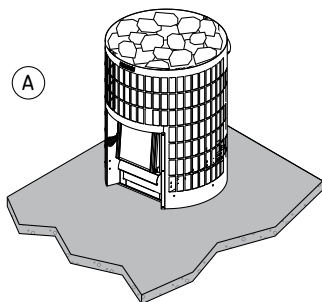

При необходимости установки комплектующих каменки всегда следуйте инструкции по установке и эксплуатации соответствующих комплектующих.

1. Основание для защиты каменки Cilindro от теплового излучения WL120.
2. Экран для каминов WL200PC. Защитная стенка, которая крепится к каменке. Соответствует простой легкой защите.
3. Ограждение дымовой трубы каменки Cilindro WL300PC. Устанавливают вокруг дымовой трубы и заполняют камнями. Подходит как для прямых, так и для угловых дымовых труб.

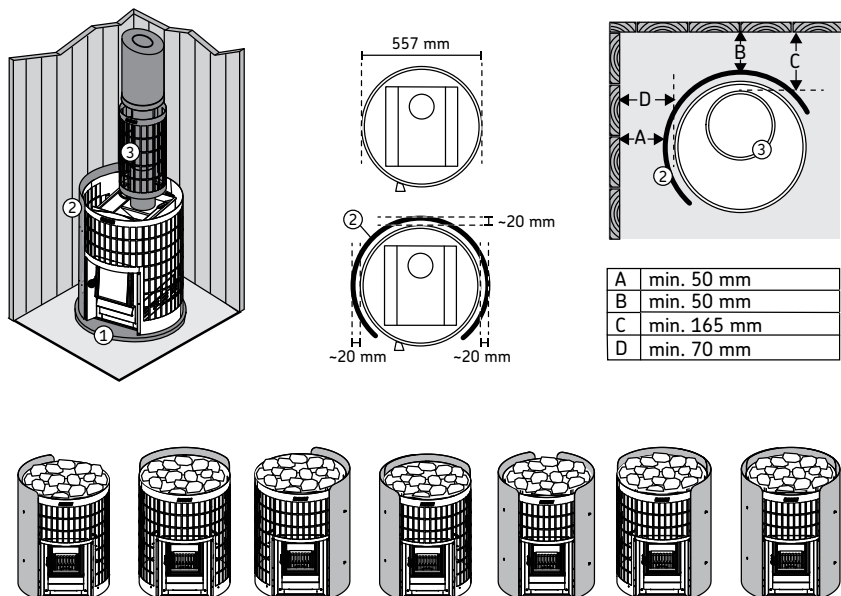

RU

Рисунок 8. Аксессуары для защиты (размеры в мм).

7. ИНСТРУКЦИИ ПО УСТАНОВКЕ

7.1. Первый прогрев каменки



Перед первым использованием каменки в сауне, следует один раз протопить ее на открытом воздухе.

Это необходимо, чтобы обжечь защитную краску на каменке. При этом в процессе обжига образуется много дыма.

1. Нагревайте раму каменки на открытом воздухе, пока она не перестанет дымить. При использовании дымовых труб, их следует устанавливать так, чтобы обеспечить тягу. Перед первым нагревом не нужно класть камни в каменку. Дождитесь, пока рама остынет. Остатки краски удалите механически, например, с помощью проволочной щетки и пылесоса. (Если нет возможности протопить каменку на открытом воздухе, начните с шага 2. В этом случае при нагреве каменки в сауне с поверхности рамы будет выделяться больше дыма.)
2. Установите каменку в соответствии с инструкциями. Загрузите камни в каменку(7.6. Инструкция по укладке камней для каменки)
3. Нагрейте сауну до привычной температуры. Обеспечьте надлежащую вентиляцию сауны, поскольку рама может выделять дым и иметь посторонние запахи. Когда дым перестанет выделяться, каменка готова к использованию.

7.2. Присоединение каменки к дымоходу



Запрещается установка деревянной каменки для использования с общим дымоходом.

Для присоединения дымохода необходимо выполнить отверстие в тепловом экране. В случае использования основания для защиты пола, учитывайте его высоту при расчете места для будущего отверстия. Отверстие должно быть немного больше размера трубы дымохода. Подходящий уплотнительный зазор вокруг соединительной трубы составляет около 10 мм. Внутренние углы дымоходного отверстия необходимо скруглить, чтобы обеспечить свободное поступление дымовых газов в дымоход. Для облегчения установки Nagvia также предлагает широкий выбор комплектующих. (5.3. Аксессуары)

Присоединение каменки к кирпичному дымоходу через отверстие сзади

- Присоедините дымовую трубу к заднему соединительному отверстию каменки. Убедитесь, что соединительная труба герметично установлена и надежно закрыта.
- Не устанавливайте патрубок слишком глубоко в дымовую трубу, так как это может ее заблокировать. При необходимости укоротите трубу.
- Герметизируйте соединительный дымовой патрубок в отверстии дымохода, используя огнестойкое минеральное волокно или аналогичный материал. Убедитесь, что соединение дымохода герметично. При необходимости добавьте огнестойкую минеральную вату.



Рисунок 9. Присоединение каменки к кирпичному дымоходу через отверстие сзади.

Присоединение каменки к дымоходу через верхнее отверстие

- Для присоединения сверху потребуется угловая дымовая труба с углом наклона 45° или 90° (5.3. Аксессуары)
- Установите заглушку на соединительное отверстие сзади.
- Подогните скобу с помощью отвертки.
- Присоедините дымовую трубу к верхнему отверстию каменки. Убедитесь, что соединительная труба герметично установлена и надежно закрыта.
- Передвиньте каменку на место. Не устанавливайте патрубок слишком глубоко в дымовую трубу, так как это может ее заблокировать. При необходимости укоротите трубу.
- Закрепите соединительный патрубок дымохода в отверстии огнеупорной стены с помощью, например, огнестойкого минерального волокна. Убедитесь, что соединение дымохода герметично. При необходимости добавьте огнестойкую минеральную вату.

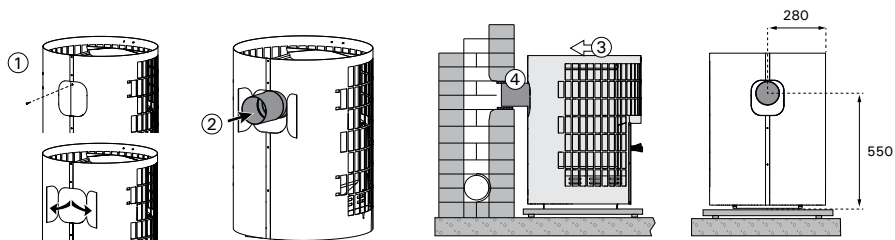
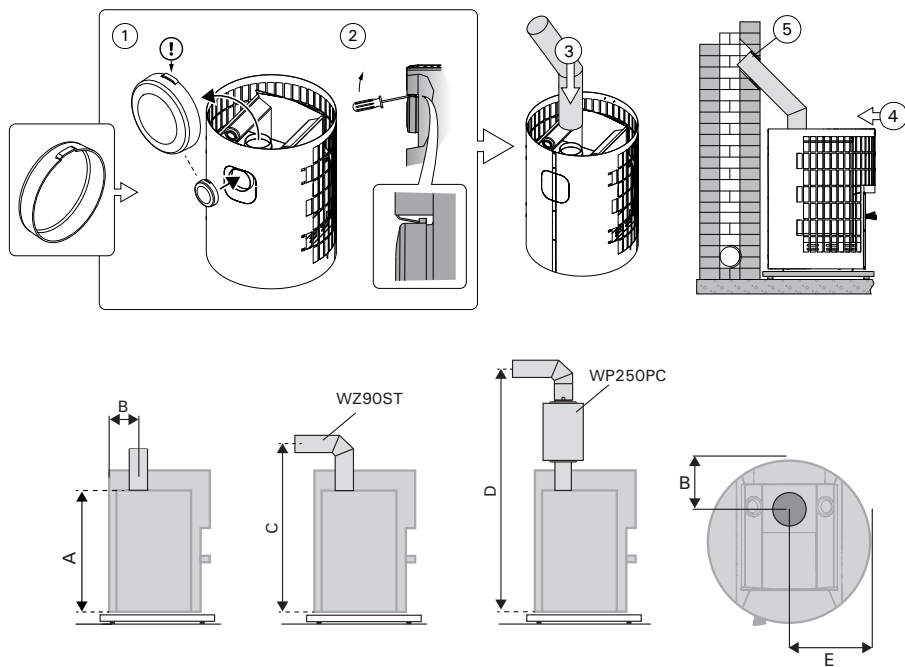

| | A (mm) | B (mm) | C (mm) | D (mm) | E (mm) |
|-------------|--------|--------|--------|--------|--------|
| Cilindro 16 | 630 | 175 | ~ 810 | ~ 1660 | 280 |

Рисунок 10. Присоединение каменки к кирпичному дымоходу через верхнее отверстие

7.3. Присоединение каменки к стальному дымоходу Harvia

Для отвода дымовых газов можно использовать стальной дымоход Harvia с маркировкой SE, трубами из нержавеющей стали и противопожарной изоляцией. Поперечное сечение дымохода круглое.

- Присоедините стальную дымовую трубу к верхнему отверстию каменки. Дымовая труба должна быть герметично установлена и надежно закрыта. Более подробную информацию см. в руководстве по монтажу стальных труб.



Если вокруг каменки используется экран для каминов, изолированная часть трубы должна начинаться на уровне или ниже уровня верхней поверхности экрана.

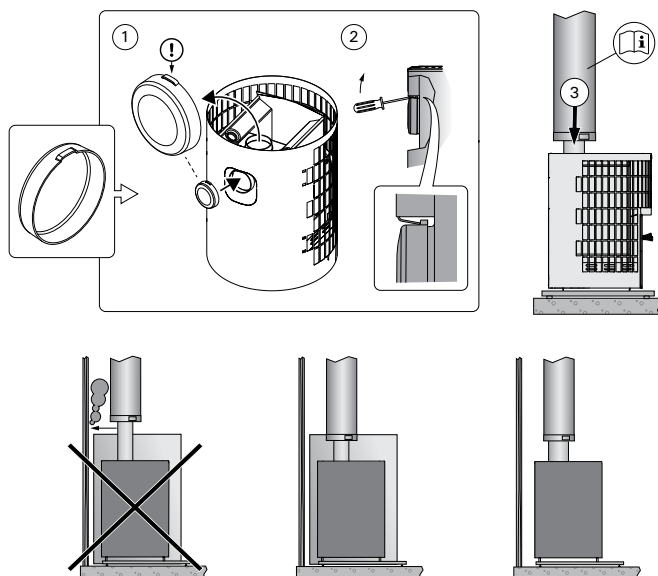

RU

Рисунок 11. Присоединение каменки к стальному дымоходу Harvia

7.4. Перестановка петель люка на противоположную сторону

Люк топки может быть установлен с возможностью открывания как вправо, так и влево. См. рисунок 12.



Рисунок 12. Перестановка петель люка на противоположную сторону

7.5. Камни для печи

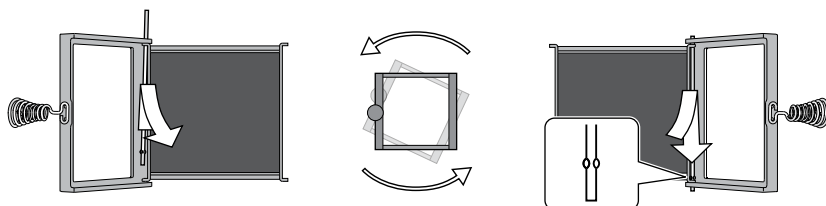

Камни каменки имеют важное значение для безопасности каменки. Для сохранения гарантии в силе пользователю следует производить надлежащее техобслуживание пространства для камней каменки и камней в соответствии с характеристиками и инструкциями руководства.

- Подходящие каменные породы для каменки: перидотит, оливиновый диабаз, оливин и вулканический базальт (вулканиит).
- Подходящий размер камней — 10–15 см в диаметре.
- В каменках используйте только камни со сколотыми гранями или шлифованные камни.
- Керамические и декоративные камни можно применять в каменке только, если они одобрены производителем и используются в соответствии с инструкциями руководства каменки.
- Обратите внимание, что декоративные камни подходят только для укладки верхнего слоя каменки. Декоративные камни необходимо размещать в каменке свободно, для обеспечения достаточной циркуляции воздуха. Укладывайте декоративные камни так, чтобы они не соприкасались с нагревательными элементами. При использовании дровяной каменки убедитесь, что камни не касаются горячей внутренней рамы каменки.
- Гарантия не распространяется на повреждения, вызванные использованием декоративных камней или камней для каменки, не одобренных производителем.

7.6. Инструкция по укладке камней для каменки



Следите за тем, чтобы между камнями не была видна рама каменки. Прямое тепловое излучение открытой рамы может привести к опасному перегреву материалов, находящихся за пределами безопасного расстояния.



Когда помещаете камни в каменку надевайте защитные перчатки. У металлических деталей могут быть острые края, которые в противном случае могут порезать руки.



Правильное расположение камней обеспечивает эффективную работу каменки и наилучшие впечатления от сауны.

1. Прежде чем поместить камни в нагреватель, смойте с них каменную пыль.
2. Укладывайте камни по одному. Не бросайте камни в пространство для камней.
3. Поместите большие круглые камни на дно пространства для камней.
4. Положите плоские камни по внешним краям нагревателя. Вертикальное расположение камней обеспечивает хорошую циркуляцию воздуха и поддерживает конструкцию нагревателя. Уложите камни равномерно, компактным слоем.
5. Положите большие круглые камни на крышку топки нагревателя. Размещайте камни на некотором расстоянии друг от друга.
6. Верхнюю часть также заполните камнями. Размещайте камни на некотором расстоянии друг от друга.
7. Убедитесь, что верхняя часть каменки и верхний слой камней находятся примерно на одном уровне. Не складывайте камни в кучу сверху нагревателя.
8. Наконец, убедитесь, что раму каменки не видно между камнями. При необходимости укладывайте камни плотнее.











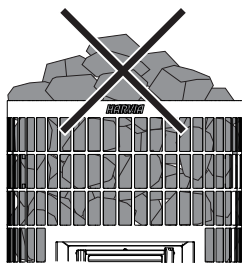
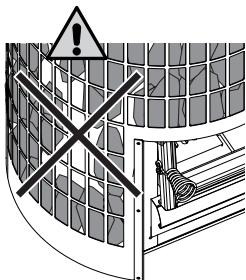
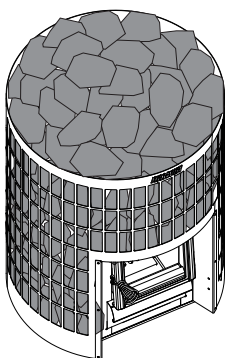
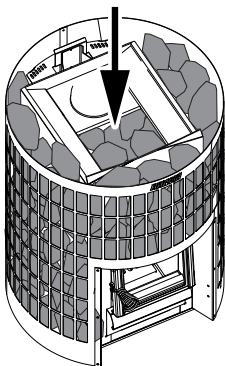
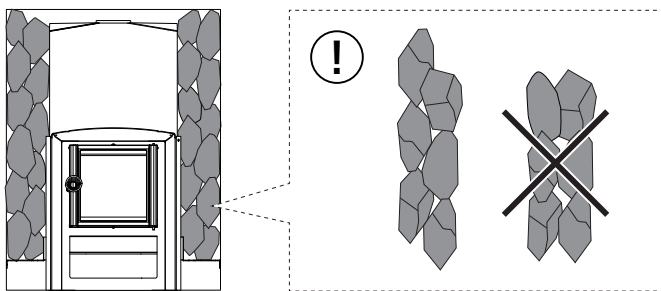
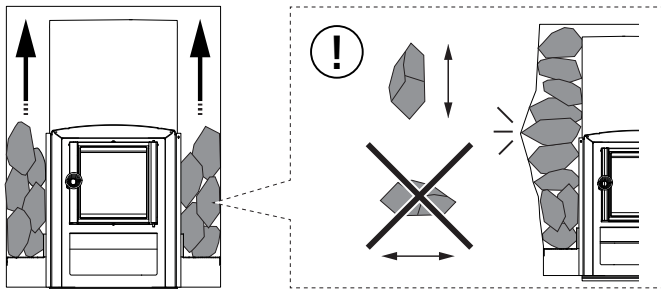









Рисунок 13. Наполнение каменки камнями

-  Перед использованием каменки внимательно прочтите данное руководство.
-  Перед использованием каменки убедитесь, что в сауне или на безопасном расстоянии от каменки нет посторонних предметов. Обратите внимание, что вытяжные вентиляторы, работающие в одном помещении с печью, могут создавать проблемы.
-  **ВНИМАНИЕ!** Длительное воздействие высоких температур может привести к возникновению пожара.
-  **ВНИМАНИЕ!** Никогда не оставляйте сауну без присмотра, если она нагрета.
-  **ВНИМАНИЕ!** После использования убедитесь, что огонь полностью потушен.
-  Перед использованием каменки, ознакомьтесь с инструкциями к комплектующим, таким как нагреватель воды.
-  Владелец или лицо, ответственное за эксплуатацию каменки, должен убедиться, что все пользователи знают, как ее правильно использовать, и понимают потенциальные риски, связанные с использованием.
-  Длительное пребывание в горячей сауне повышает температуру тела, что может быть опасно.
-  Соблюдайте осторожность при эксплуатации каменки, когда она нагрета. Камни и металлические элементы каменки достаточно горячие, чтобы вызвать ожог.
-  Во избежание ожогов не лейте воду на каменку, если вблизи нее кто-то находится.
-  Не подпускайте детей к каменке.
-  Не оставляйте в сауне без присмотра детей, людей с ограниченными возможностями передвижения, инвалидов и других слабых людей.
-  Проконсультируйтесь с врачом, если у вас есть какие-либо ограничения по здоровью, связанные с посещением сауны.
-  Прежде чем брать в сауну маленьких детей, проконсультируйтесь с педиатром.
-  Будьте осторожны при передвижении в сауне, так как скамейки и пол могут быть скользкими.
-  Не пользуйтесь горячей сауной под воздействием алкоголя, лекарств, наркотиков или других опьяняющих веществ.
-  Не спите в нагретой сауне.



Морской климат и прочие влажные климатические условия могут вызвать коррозию металлических поверхностей каменки.



Из-за риска возгорания не используйте сауну в качестве сушилки для белья.

8.1. Нагрев каменки

1. Проверьте состояние каменки и топки. Убедитесь, что решетка каменки и стеклянная дверь не повреждены.
2. Перед нагревом необходимо всегда опорожнять зольник дровяной каменки. Полный зольник нарушает циркуляцию воздуха и горение. Воздух для горения, подаваемый через зольник, охлаждает решетку и продлевает срок ее службы. Предусмотрите покупку металлического контейнера для золы, предпочтительно с подставкой. **ПРИМЕЧАНИЕ: Не храните контейнер для золы рядом с легковоспламеняющимися материалами, так как зола может содержать оставшиеся тлеющие угольки.**
3. Поместите дрова в топку, оставив достаточно места для циркуляции воздуха для горения между дровами. Положите самые большие куски древесины вниз, а маленькие — вверх. Используйте поленья диаметром около 8–12 см (обратите внимание на исходное количество дров, см. Таблицу 1).
4. Положите щепу поверх дров. Разжигание огня сверху приводит к меньшему дымлению.

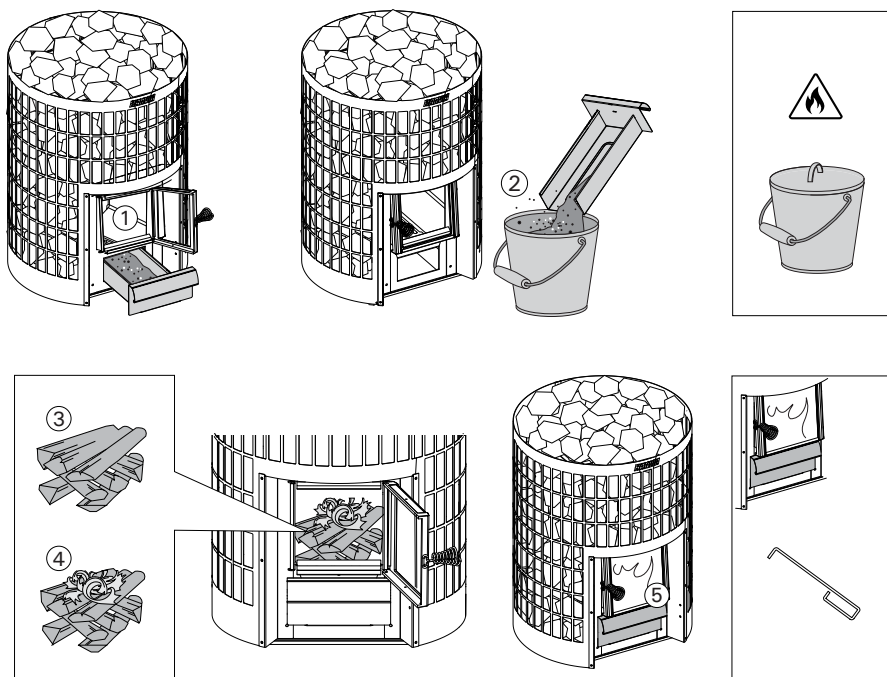

RU

Рисунок 14. Нагрев каменки

- 5. Подожгите щепу и закройте люк.** Отрегулируйте тягу, оставив зольник приоткрытым. Запрещается использовать дровяную каменку с открытой дверцей.
- Примечание: При нагревании печи также нагреваются и ручки. Для открывания/закрывания люка и зольника используйте поставляемый в комплекте инструмент.
 - Приступая к разведению огня в каменке, рекомендуется держать зольник приоткрытым, чтобы обеспечить надлежащее воспламенение дров.
 - Чрезмерная тяга приведет к перегреву всего корпуса каменки, что значительно сократит срок ее службы.
 - Во время приема сауны и когда сауна уже нагрета, зольник можно закрыть или держать слегка приоткрытым, чтобы уменьшить горение и расход дров. Оптимальный зазор указан в (Таблица 1.).
- 6. При необходимости подложите в топку еще дров, если угли начнут гаснуть.** Используйте поленья диаметром около 12–15 см. Пары поленьев за раз достаточно для поддержания температуры в сауне (обратите внимание на количество добавленного топлива; см. Таблицу 1).
- При значительном перегреве каменки (например, когда несколько полных каменок расположены рядом), могут перегреваться каменка и дымоход. Перегрев сокращает срок службы каменки, а также может стать причиной пожара.
 - Как правило, температура никогда не должна превышать 100 °С.
 - См. инструкции по топке, чтобы узнать необходимое количество дров. При необходимости дайте дровяной печи, дымовой трубе и парильне остыть.
- 7. После использования прекратите подкладывать дрова и дайте огню погаснуть. Всегда следите за тем, чтобы огонь погас полностью.**

8.2. Дрова



Соблюдайте правильное количество и размеры древесины, указанные в руководстве. При необходимости дайте дровяной печи, дымовой трубе и парильне остыть.

Сухие дрова — лучшее топливо для каменки. Сухие поленья при ударе друг о друга издают характерный звонкий звук. Влажность древесины важна как для полного сгорания, так и для эффективного нагрева каменки. Береста и газеты — два материала, лучше всего подходящих для растопки.

RU

Обеспечьте наличие сухого безопасного места для хранения дров и материалов для растопки, такого как сарай или кладовая.

Запрещается сжигать в каменке следующие материалы:

- горючие материалы с высокой теплотворной способностью (например, ДСП, пластик, уголь, брикеты, пеллеты)
- окрашенную или пропитанную древесину
- отходы (например, ПВХ, текстиль, кожа, резина, одноразовые подгузники)
- садовые отходы (например, трава, листья деревьев)
- жидкое топливо

8.3. Вода в сауне

- При использовании сауны лейте воду только на камни. Поливание воды на горячие стальные поверхности может привести к их деформации из-за сильного изменения температуры при падении воды.
- Не используйте воду другого типа, кроме той, что указана в руководстве к печи.
- Если вы собираетесь использовать ароматизаторы для воды, то применяйте только те, которые предназначены для саун, и следуйте инструкциям по их применению.
- В качестве воды для сауны используйте только чистую воду для бытовых нужд. См. Таблицу 3.

| Характеристики воды | Влияние | Рекомендации |
|--|---------------------------|--------------------------------|
| Органические примеси | Цвет, вкус, осадок | <12 мг/л |
| Содержание железа | Цвет, запах, вкус, осадок | <0,2 мг/л |
| Содержание марганца (Mn) | Цвет, запах, вкус, осадок | <0,10 мг/л |
| Жесткость воды: основными компонентами являются кальций (Ca) и магний (Mg) | Осадок | Ca: <100 мг/л Mg: <100 мг/л |
| Хлористая вода | Коррозия | Cl: <100 мг/л |
| Хлорированная вода | Опасность для здоровья | Запрещено использовать |
| Морская вода | Интенсивная коррозия | Запрещено использовать |
| Концентрация мышьяка и радона | Опасность для здоровья | Запрещено использовать |

Таблица 3.

9. РЕГУЛЯРНОЕ ТЕХОБСЛУЖИВАНИЕ И УХОД

9.1. Каменка

Регулярная проверка и техобслуживание каменки позволяют повысить безопасность, продлить срок ее службы и обеспечить наилучшее качество пара.

- Перед каждым использованием необходимо очищать зольник и проверять состояние люка и топки каменки. (8.1. Нагрев каменки)
- Сажу и золу, скопившуюся в дымовых трубах каменки, необходимо регулярно удалять через отверстия для удаления сажи. Всегда соблюдайте местные нормативные требования. Регулярная чистка позволяет обеспечить безопасное использование каменки и дымовых труб, предотвратить возникновение пожара и повысить эффективность каменки. (9.2. Чистка каменки)
- Регулярно извлекайте камни и проверяйте состояние корпуса каменки. Из-за сильных перепадов температуры в процессе эксплуатации рама каменки может в определенной степени деформироваться. Убедитесь, что в каменке нет лишних отверстий и что швы не имеют разрывов. При наличии разрывов их необходимо устранить или заменить каменку.
- Камни в каменке следует менять не реже одного раза в год или чаще, если сауна используется очень часто. Из-за интенсивного циклического изменения температуры камни каменки постепенно разрушаются и крошатся в процессе эксплуатации. Удалите все осколки камней, скопившиеся в отделении для камней и замените поврежденные камни.
- Для удаления пыли и загрязнений протирайте каменку влажной тряпкой.

9.2. Чистка каменки



Регулярная чистка внутреннего пространства топки и дымовых труб – важная составляющая пожарной безопасности. В результате неполного сгорания и из-за нерегулярной очистки дымовой трубы в ней скапливается сажа, которая может привести к пожару.



Что делать в случае возгорания сажи:

1. Закройте зольник, топку и заслонку (при ее наличии).
2. Свяжитесь с местным органом пожарной охраны.
3. Не пытайтесь потушить возгорание сажи водой.
4. После возгорания сажи трубочист должен проверить камин и дымоход, прежде чем сауну можно будет использовать снова.



Дымовую трубу и патрубки необходимо регулярно чистить, особенно если каменка долгое время не использовалась.



Процедура чистки должна соответствовать государственным, региональным и местным нормам.

1. Перед чисткой накройте окружающие поверхности, чтобы защитить их от попадания сажи.
2. Перед чисткой извлеките камни из каменки, чтобы оценить состояние рамы.
3. Извлеките обе заглушки отверстий для удаления сажи. Если каменка подключена к дымоходу через заднее соединение, снимите также заглушку основного соединения.
4. Прочистите топочные каналы каменки.
5. Для удаления золы из топочных каналов используйте металлическую щетку и металлический совок.
6. Также удалите золу из зольника и из-под решетки.
7. Проверьте швы и поверхности топочных каналов каменки. В рамке не должно быть щелей. Проверьте поверхности топки внутри каменки и крышку топки со стороны камней.
8. В процессе эксплуатации форма рамы каменки и ее компонентов может несколько изменяться. Убедитесь, что ничто не мешает безопасному использованию каменки. В частности убедитесь, что пластины дефлектора на месте, а решетка не слишком искривлена.
9. После чистки убедитесь, что ограничители открывания отверстия для удаления сажи, заглушки и зольник правильно установлены на место. Если каменка оснащена термостатами дымовых газов, ограничивающих максимальную температуру дымовых газов, убедитесь, что они установлены. Убедитесь, что соединение дымохода не повреждено и герметично.
10. Поместите камни обратно в каменку. Проверьте состояние камней. Камни, которые находятся в плохом состоянии, загрязнены или покрыты известковым налетом, необходимо заменить новыми. (7.6. Инструкция по укладке камней для каменки)



Рисунок 15. Чистка каменки

9.3. Устранение неполадок

Отсутствие тяги в дымоходе. В сауну поступает дым.

- Соединение дымохода не герметично. Герметизируйте соединение (7.2. Присоединение каменки к дымоходу)
- Кирпичная дымовая труба холодная или влажная.
- Отрицательное давление в помещении, вызванное работой вытяжки или другого прибора. Убедитесь в наличии компенсационного воздуха.
- Отрицательное давление в сауне, вызванное ветром или определенными погодными условиями. Обеспечьте приток компенсационного воздуха, например, открыв ближайшую наружную дверь или окно во время розжига.
- Одновременно используется более одной каменки. Убедитесь в наличии компенсационного воздуха.
- Зольник заполнен.
- Топочные каналы каменки засорены. (9.2. Чистка каменки)
- Соединительная труба дымохода заведена в дымоход слишком глубоко (7.2. Присоединение каменки к дымоходу)
- В результате эксплуатации в раме или шве каменки образовалось отверстие или трещина. В этом случае необходимо выполнить ремонт или замену каменки.
- Заглушка заднего соединительного отверстия каменки не установлена при подключении каменки к дымоходу через верхнее соединительное отверстие. (7. Инструкции по установке)

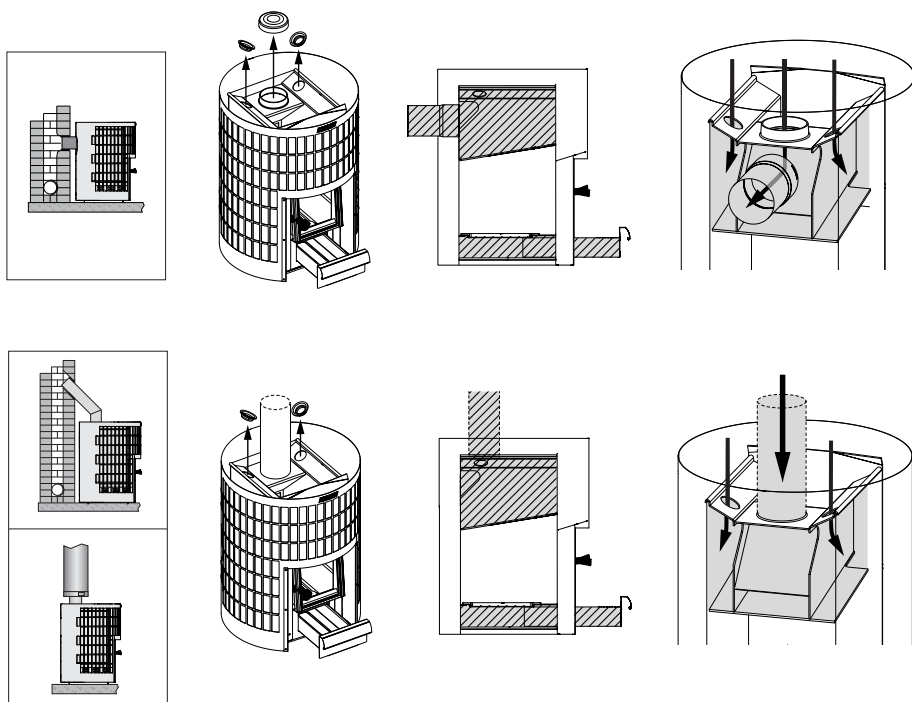
Сауна не прогревается.

- Помещение сауны слишком велико для теплопроизводительности каменки (4. Технические данные)
- Большая площадь поверхности неизолированных стен сауны (5.1. Выбор подходящей модели каменки)
- Дрова или щепа мокрые или плохого качества (8.2. Дрова)
- Слабая тяга в дымоходе.
- Топочные каналы каменки засорены. (9.2. Чистка каменки)

Камни не нагреваются.

- Помещение сауны слишком мало для теплопроизводительности каменки (4. Технические данные)
- Слабая тяга в дымоходе.
- Дрова или щепа мокрые или плохого качества (8.2. Дрова)
- Топочные каналы каменки засорены. (9.2. Чистка каменки)
- Проверьте, как в каменке уложены камни. Удалите из каменки скопившиеся осколки камней и недостаточно большие камни (диаметром менее 10 см). Замените расколовшиеся камни целыми большими камнями. (7.6. Инструкция по укладке камней для каменки)

Каменка издает посторонний запах.

- См. пункт (7.1. Первый прогрев каменки)
- Горячая каменка может усиливать запахи, присутствующие в воздухе, но сама сауна или каменка не имеет посторонних запахов. Например, каменка может усиливать запахи красок, клея, печного топлива и благовоний.

Потемнение деревянных поверхностей в помещении сауны

- Потемнение деревянных поверхностей в помещении сауны со временем является нормальным процессом. Потемнению может способствовать воздействие солнечного света, тепла от каменки, защитных материалов с поверхностей стен (недостаточно термостойких защитных материалов), мелких частиц, осыпающихся с камней каменки и поднимающихся с потоками воздуха, а также дыма, поступающего в помещение сауны, например, при загрузке дров.

Обугливание или почернение деревянных поверхностей в помещении сауны

- Прекратите использование каменки и проверьте безопасное расстояние до поврежденных деревянных поверхностей. Убедитесь, что каменка подходит по размеру для данной сауны. (6.2. Безопасное расстояние) (4. Технические данные)

10. ЗАПАСНЫЕ ЧАСТИ

spareparts.harvia.com



11. УСЛОВИЯ ГАРАНТИИ

www.harvia.com



Let's sauna.



@ harviaglobal

GLOBAL

Harvia Finland
Teollisuustie 1-7
40951 Muurame
FINLAND
T +358 207 464 000
harvia@harvia.com

CENTRAL EUROPE

Harvia Austria GmbH
Wartenburger Straße 31
4840 Vöcklabruck
AUSTRIA
T +43 (0) 7672 22 900-50
info@harvia.com